

RETROEXCAVADORAS DE LA SERIE K

Profundidad de excavación de 4,34 m a 5,44 m
(14 ft 3 in a 17 ft 10 in)



JOHN DEERE





Escuchamos sus sugerencias.

Algunas empresas creen que tienen todas las respuestas. Nosotros preferimos llamar a los verdaderos especialistas: nuestros clientes. Después de todo, son los comentarios y las observaciones de operadores y propietarios como usted los que representan verdaderos desafíos y nos permiten desarrollar mejores retroexcavadoras. Además, contribuyen a mejorar la productividad y el tiempo de actividad, como lo refleja nuestra transmisión de cinco velocidades con cambios de marcha suaves y la opción automática. Sistema de calefacción, ventilación y aire acondicionado (HVAC) más eficiente. Módulo de interruptores sellado conveniente con arranque sin llave y sistema de seguridad para la máquina. Paquete de enfriamiento rediseñado y más fácil de limpiar. Cuando se trata de alcanzar lo que desea, nadie responde como John Deere.



Con WorkSight™ de John Deere, el sistema JDLINK™ permite visualizar los datos de estado y utilización de la máquina en tiempo real, además de la información acerca de la ubicación. Fleet Care le sugiere el mantenimiento de modo proactivo para corregir los problemas de manera temprana, antes de que se conviertan en costoso tiempo de inactividad. Además, Service ADVISOR™ Remote permite que su concesionario lea los códigos de diagnóstico, registre los datos de desempeño y hasta actualice el software sin tener que trasladarse hasta el lugar de trabajo. Se trata del conjunto de tecnologías más integral y fácil de usar que existe para aumentar el tiempo de actividad, incrementar la productividad y disminuir los costos operativos. Y solo se lo ofrece John Deere.

No se deje engañar por el precio competitivo de la Serie 310K. Se ofrece totalmente equipada, con todos los accesorios. Cuenta con las mismas funciones que otras de nuestras retroexcavadoras y su precio es líder en los modelos de 4,26 m (14 ft).

Las Series 310SK, 315SK y 410K cuentan con numerosas opciones, funciones estándar y características que permiten aumentar la producción. Por ejemplo, la retroexcavadora con desplazamiento lateral 315SK se puede compensar hasta 542 mm (21 in) hacia la derecha o la izquierda a fin de ofrecer mayor adaptación y mejor maniobrabilidad.

Nuestra Serie 710K de primera línea consta de máquinas altamente productivas y algunos la describen como la combinación entre un cargador con tracción en las cuatro ruedas y una excavadora.

Especificaciones de la Serie K	310K	310SK	315SK	410K	710K
Potencia neta	60 a 65 kW (80 a 87 hp)	70 a 71 kW (93 a 95 hp)	70 kW (93 hp)	72 a 75 kW (97 a 101 hp)	94 kW (126 hp)
Peso operativo	6292 a 6347 kg (13 871 a 13 993 lb)	6599 a 6655 kg (14 549 a 14 671 lb)	7609 kg (16 775 lb)	7346 a 7402 kg (16 196 a 16 318 lb)	10 064 kg (22 187 lb)
Profundidad de excavación de la retroexcavadora	4,34 m (14 ft 3 in)	4,42 m (14 ft 6 in)	4,29 m (14 ft 1 in)	4,83 m (15 ft 10 in)	5,44 m (17 ft 10 in)
Fuerza de dislocación del cargador	41,6 kN (9350 lb)	49,2 kN (11 051 lb)	49,6 kN (11 160 lb)	45,8 kN (10 300 lb)	69,1 kN (15 540 lb)
Capacidad de elevación del cargador	2994 kg (6600 lb)	3335 kg (7353 lb)	3365 kg (7419 lb)	3266 kg (7200 lb)	4208 kg (9277 lb)

Cambie la marcha de la producción.

Adelante. Realice cargas grandes, excave profundo, refuerce la carretera o coloque tuberías. El sistema hidráulico rápido y potente ofrece una amplia capacidad de elevación y dislocación en ambos extremos de trabajo, junto con el asombroso par de rotación y la increíble potencia de ataque de la retroexcavadora. Como siempre, nuestra transmisión PowerShift™ ofrece cambios suaves, sin tener que presionar el embrague cuando el vehículo está en movimiento. Además, las Series 310SK y 410K cuentan con cinco marchas que les dan más agilidad y rapidez, y ofrecen una velocidad de transporte hasta de 40 km/h (25 mph). Añada la transmisión automática y el resultado será la retroexcavadora con los cambios de marcha más suaves del mercado.

Otra función disponible del control de conducción es el amortiguador de impacto del cargador, que permite que las cargas con cucharón lleno puedan llegar a destino. También funciona con el cucharón vacío, a fin de suavizar el camino y disminuir el cansancio del operador cuando se traslada entre los lugares de trabajo.

La amplia capacidad de elevación del brazo de cucharón, la pluma y el par de giro permite que la Serie K levante objetos pesados. Los estabilizadores en forma de caja y angulares en la parte trasera, y los cilindros antidesplazamiento, garantizan la estabilidad.





1. La compatibilidad del convertidor de par ajustado, la asombrosa reserva de par, la función combinada de dosificación sin inconvenientes y la compatibilidad óptima de elevación a carga forman parte de estos cargadores poderosos y con capacidad de respuesta.

2. El diseño, que incluye un cilindro de un solo cucharón y una pluma del cargador curva, permite visualizar el cucharón con claridad. Ofrece un alcance superior y facilita la descarga en el centro de la pila o del camión para acelerar los ciclos y simplificar el procedimiento de carga.

3. El diseño Power Curve™ de la pluma, probado para trabajar, es ancho en la base y se estrecha en la línea de visión para no restringir la visibilidad. Su geometría probada garantiza un control uniforme y suave en todo el arco de excavación.

Dé comienzo a una gran productividad.

Es imposible no aumentar la productividad si se trabaja en la espaciosa cabina de las retroexcavadoras Serie K. Su amplia superficie de vidrio polarizado ofrece una vista panorámica prácticamente sin obstáculos del área de trabajo cercana y los alrededores. La nueva disposición de las rejillas del sistema de climatización automático y mejorado de alta velocidad conduce el aire de manera más eficiente, mantiene la visión despejada y garantiza la comodidad del operador. También se ofrece más espacio de almacenamiento, que incluye más compartimientos con traba para proteger sus pertenencias. Asimismo, un nuevo módulo de interruptores sellado permite operar distintas funciones de manera conveniente, sin esfuerzos y con solo apretar un botón, lo que incluye el arranque sin llave. Mayor comodidad, conveniencia y eficiencia: eso es la Serie K.

El sistema de HVAC rediseñado completamente dirige el aire frío o caliente hacia el lugar donde el operador desee. Esto ofrece comodidad durante todo el año y aumenta la producción.

Los asientos con apoyabrazos de suspensión neumática o mecánica cuentan con varias posiciones que ofrecen respaldo y comodidad durante todo el día.

Como nunca antes, comenzar a trabajar se convierte en una tarea más agradable gracias a las aberturas amplias, las agarraderas más cómodas y los escalones autolimpiantes. Los sistemas de freno de estacionamiento y freno de servicio separados representan una medida de seguridad adicional.

El volante con inclinación se puede ajustar en numerosas posiciones. Los ángulos de inclinación permiten levantar y quitar el asiento del paso, o atravesar la cabina.

Si tiene control de travesía en su camioneta, ¿por qué no tenerlo también en su 310SK, 410K o 710K? El acelerador giratorio le permite elegir la velocidad que necesita.

Los puertos de 12 V de la consola ofrecen el suministro de energía que se necesita para los teléfonos celulares u otros dispositivos.





- 4
1. El módulo de interruptores sellado (que no está disponible en la serie 310K) cuenta con control digital del arranque sin llave, control de la conducción, transmisión automática y sistema hidráulico auxiliar, entre otras características. El sistema de seguridad para la máquina con código de acceso en la pantalla táctil evita cualquier operación no autorizada.
 2. Además de los soportes para vasos, cuenta con más espacio de almacenamiento con traba, una amplia consola lateral y compartimientos superiores para guardar un teléfono celular, un iPod® u otros artículos.
 3. El monitor de avanzada brinda toda la información operativa, general y vital, y ofrece el diagnóstico a bordo de la mayoría de los sensores e interruptores, a fin de acelerar la solución de problemas y aumentar al máximo el tiempo de actividad.
 4. El control del cargador, con un diseño ergonómico y disponible en las series 310SK y 710K, utiliza un contralor electrohidráulico (EH) accionado por interruptor giratorio que ofrece la tercera función del sistema hidráulico del cargador. Los botones y un desencadenante permiten operar de manera digital la desconexión del embrague y el encendido, el apagado o la conexión temporal de la tracción delantera.



Nada funciona como un producto de Deere, porque nada se construye como tal.

Nuestra Serie K ofrece una confiabilidad insuperable, ya que una fuerza de trabajo centrada en la calidad fabrica los productos de dicha serie con tecnología y herramientas de avanzada. Todas las partes de estas retroexcavadoras están diseñadas para maximizar el tiempo de actividad y disminuir los costos operativos diarios, desde los bastidores centrales completamente soldados de una sola pieza y durabilidad excepcional hasta los brazos de cucharón, las plumas y los cargadores en forma de caja. Cuando sepa cómo están contruidos, elegirá un producto de Deere.



La protección del bloqueo del diferencial, que se activa mediante el monitor, impide la conexión a velocidades de desplazamiento altas y el desgaste que se genera en los componentes del eje.

El cargador, los estabilizadores, el brazo del cucharón y la pluma de la retroexcavadora están contruidos en forma de caja con acero de baja aleación, lo que aumenta la solidez.

El bastidor principal completamente soldado resiste la tensión torsional, absorbe las cargas de choque y brinda un máximo nivel de solidez. Además, simplifica la atención técnica de los componentes principales.

El sistema eléctrico de estado sólido elimina varios conectores y relés a fin de aumentar la confiabilidad.

Los mandos planetarios finales distribuyen las cargas en varios engranajes para garantizar la durabilidad a largo plazo.

Las camisas de cilindro húmedas del motor ofrecen un enfriamiento uniforme y más durabilidad que los diseños contruidos en bloque.

La autorregulación disminuye la velocidad del motor cuando el sistema hidráulico no está en uso. Ayuda a reducir el ruido y a ahorrar el preciado combustible. Está disponible en los modelos 310SK y 710K.

Con el objetivo de ahorrar combustible y cumplir con las reglamentaciones regionales sobre el aire y el ruido para quienes trabajan cerca de la máquina, el apagado automático desactiva el motor tras un período de inactividad seleccionado por el operador.

1. El capó del motor está fabricado con un material compuesto resistente a los impactos y a los daños.
2. Los cojinetes reemplazables y las clavijas grandes garantizan durabilidad a largo plazo, ayudan a mantener ajustados la retroexcavadora y el cargador y ofrecen una excavación confiable.
3. El diferencial y los pernos grandes en el eje de tracción delantera mecánica sellado garantizan la durabilidad.



1



2

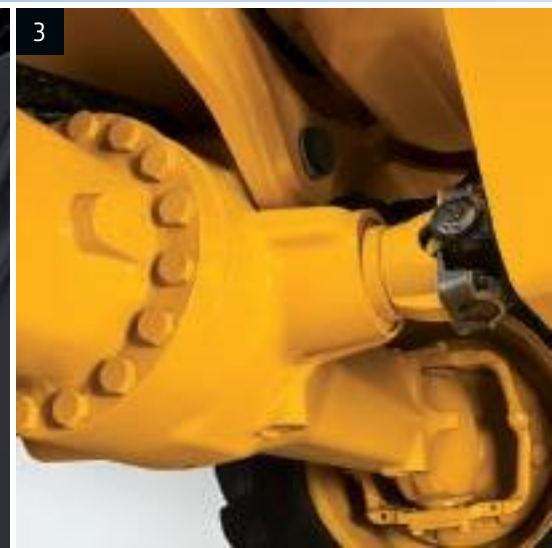

3



Descubra sus opciones.

Desde la Serie 310K básica hasta el modelo 710K inigualable, nuestra línea de retroexcavadoras de cinco modelos le permiten afrontar casi cualquier tarea. Pero si su tarea no es cualquier tarea, le ofrecemos una amplia variedad de opciones con instalación en el concesionario y en la fábrica. ¿Necesita una retroexcavadora con profundidad de excavación o alcance adicionales? ¿Necesita cucharones retroexcavadores de cambio rápido? ¿Está interesado en controles de retroexcavadora de cuatro palancas? ¿Necesita modelos con tracción delantera mecánica y deslizamiento limitado? Podemos equipar su cargador retroexcavador con las opciones precisas que necesita para su trabajo. Póngase en contacto con su concesionario para obtener más detalles.



Escoja entre los controles de estilo de una excavadora SAE, con palanca auxiliar, dos palancas, tres palancas o cuatro palancas. Le garantizamos una respuesta suave y el mínimo esfuerzo, independientemente del modelo que elija.

¿Ya manejó nuestras Retroexcavadoras de la Serie J? Los cucharones retroexcavadores y los cargadores, así como numerosos accesorios frontales y traseros, son totalmente compatibles con la Serie K.

El acoplador rápido Worksite Pro™ hace que el cambio de accesorios sea tan fácil como presionar un botón. Desde los cucharones hasta las horquillas y hasta cualquier otro accesorio, el acoplador se ajusta a una gran variedad de complementos.

El cucharón de usos múltiples es ideal para una amplia variedad de trabajos, como rellenar, distribuir el relleno y levantar los escombros del lugar de trabajo.

El sistema hidráulico auxiliar de la retroexcavadora permite agregar un disyuntor, un compactador o cualquier otro accesorio que funcione con el sistema hidráulico.

La tracción delantera mecánica con deslizamiento limitado opcional distribuye hasta el 65 % de la potencia disponible hacia la rueda con la mejor tracción. Conéctela «sobre la marcha» para experimentar la verdadera tracción en todas las ruedas, en el momento y el lugar que sea necesario.

1. El brazo de cucharón telescópico opcional aumenta la profundidad, el alcance y la capacidad de excavación. El diseño de la carcasa exterior permite tomar objetos difíciles con firmeza, como los bloques de concreto, y colocarlos entre el cucharón y los dientes del agarrador mientras se extiende o se retrae.

2. Los dientes del cucharón de la Serie TK están diseñados para ofrecer la máxima resistencia y absorber el impacto. La instalación y la eliminación sin martillo simplifican los cambios y reducen al mínimo el tiempo de inactividad.

3. El acoplador con conexión superior Worksite Pro™ permite cambiar fácil y rápido el cucharón de un solo pasador. Se ajusta a los cucharones reforzados de 305 mm, 457 mm y 610 mm (12 in, 18 in y 24 in, respectivamente).



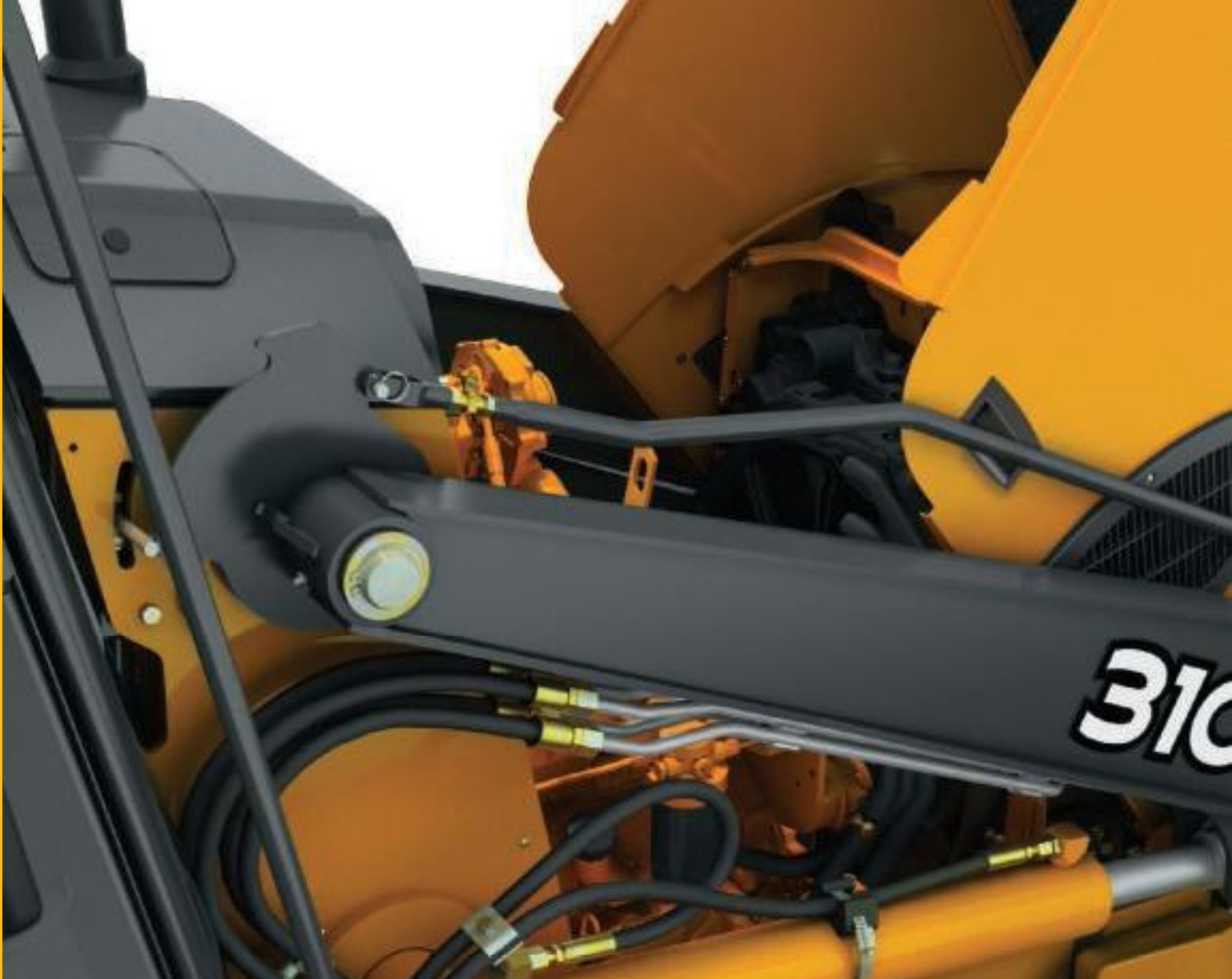

Hemos explorado cada ángulo para disminuir el mantenimiento.

Desde el capó con mayor inclinación (que facilita aún más el acceso al motor) hasta los enfriadores que se inclinan para abrir paso a los componentes principales, las numerosas funciones de nuestras retroexcavadoras de la Serie K permiten que mantenerlas sea tan sencillo como usarlas. Los puntos de servicio ubicados a nivel del suelo y del mismo lado aceleran los controles diarios y el agregado de componentes. Otras características lógicas, como los filtros de cambio rápido, los intervalos de servicio extendidos, los indicadores visuales de lectura sencilla y los alemites para grasa de fácil acceso ayudan a aumentar el tiempo de actividad y reducir los costos operativos diarios. Además, casi nunca deberá preocuparse por las correas serpentina autoajustables, los frenos de estacionamiento ni los frenos de disco húmedo, ya que prácticamente no requieren mantenimiento. Gracias a la Serie K de John Deere, invertirá menos tiempo y dinero en prepararse para su trabajo, y más tiempo en llevarlo a cabo.



Si compara los costos de mantenimiento de rutina de nuestra retroexcavadora con otras, comprobará lo que nuestros clientes ya saben: cuesta menos poner en marcha una retroexcavadora Deere.

El tanque de combustible de boca ancha se puede llenar rápidamente desde el nivel del suelo. Su amplia capacidad permite trabajar durante períodos más prolongados antes de cargarlo nuevamente.

Los filtros de combustible de liberación rápida y los filtros verticales enroscables hidráulicos, de transmisión y del motor se pueden cambiar rápidamente y sin derrames.

Los intervalos de servicio del aceite hidráulico (2000 horas) y del aceite del motor (500 horas) permiten que las retroexcavadoras de la Serie K funcionen más tiempo entre un recambio y otro.

Los cojinetes del eje trasero se lubrican automáticamente para que usted no deba ocuparse de hacerlo.

Los cojinetes sintéticos en el varillaje del cargador y el brazo de cucharón telescópico reemplazan los numerosos alemites y su engrase.

1. En caso de alguna falla, aparecerá información de diagnóstico sencilla en el monitor para ayudarlo a ponerse nuevamente en marcha más rápido.
2. El paquete de enfriamiento rediseñado permite inclinar los enfriadores y alejarlos del radiador para limpiar cómodamente los componentes principales.
3. El cuadro de lubricación y mantenimiento periódico identificado con colores garantiza que no se pase por alto ningún control.
4. Los puertos para pruebas de diagnóstico y los puertos disponibles para obtener muestras de fluidos (excepto en el modelo 315SK) aceleran el mantenimiento preventivo y la solución de problemas.

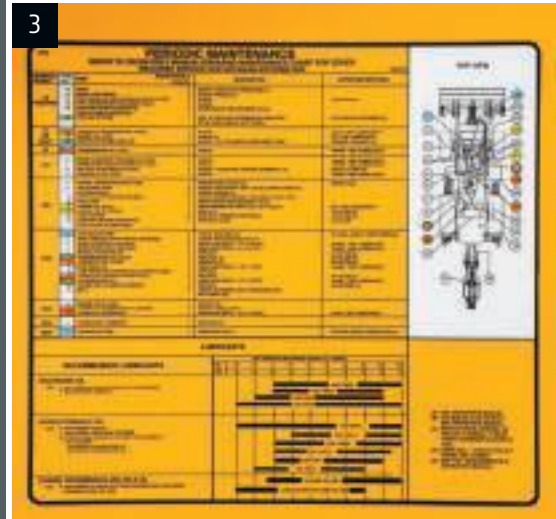

310K

Motor		310K		
Fabricante y modelo	John Deere PowerTech™ E 4045HT054 turboalimentado	John Deere PowerTech E 4045TT096 turboalimentado		
Normas de Emisiones fuera de la Carretera	Tier 3 de la EPA y Stage IIIA de la UE	Tier 2 de la EPA y Stage II de la UE		
Desplazamiento	4,5 l (276 in³)	4,5 l (276 in³)		
Potencia Neta Máxima (ISO 9249)	65 kW (87 hp) a 2000 r. p. m.	60 kW (80 hp) a 2000 r. p. m.		
Par Neto Máximo (ISO 9249)	374 Nm (275 lb-ft) a 1300 r. p. m.	343 Nm (253 lb-ft) a 1200 r. p. m.		
Reserva Neta de Par	43 %	35 %		
Lubricación	Sistema de presión con enfriador y filtro enrosables	Sistema de presión con enfriador y filtro enrosables		
Filtro de Aire	Filtro dual de aire seco con elemento de seguridad y válvula de evacuación	Filtro dual de aire seco con elemento de seguridad y válvula de evacuación		
Enfriamiento				
Tipo de Ventilador	Tipo de succión			
Clasificación del Refrigerante del Motor	-40 °C (-40 °F)			
Enfriador de Aceite del Motor	Intercambiador aceite/agua			
Tren de potencia				
Transmisión	Transmisión total PowerShift™ de 4 velocidades, con engranajes de corte helicoidal, inversor hidráulico estándar y palanca del cargador para el corte eléctrico del embrague			
Convertidor de Par	Etapa única y fase doble con un índice de parada en equilibrio de 2,63 a 1, 280 mm (11 in)			
	<i>Tier 3 de la EPA y Stage IIIA de la UE</i>		<i>Tier 2 de la EPA y Stage II de la UE</i>	
Velocidades Máximas de Desplazamiento con Motor Estándar, Medidas con Neumáticos Traseros 19.5L-24	<i>Avance</i>	<i>Reversa</i>	<i>Avance</i>	<i>Reversa</i>
Marcha 1	5,6 km/h (3,5 mph)	7,0 km/h (4,4 mph)	5,5 km/h (3,4 mph)	6,9 km/h (4,3 mph)
Marcha 2	10,2 km/h (6,3 mph)	12,8 km/h (8 mph)	10,1 km/h (6,3 mph)	12,7 km/h (8 mph)
Marcha 3	20,8 km/h (12,9 mph)	—	20,7 km/h (12,8 mph)	—
Marcha 4	33,4 km/h (20,7 mph)	—	32,8 km/h (20,4 mph)	—
Ejes				
Oscilación del Eje, de Extremo a Extremo, Eje Delantero	22°			
Potencias del Eje	<i>Delantero sin accionamiento</i>	<i>Tracción Delantera Mecánica (MFWD)</i>	<i>Trasero</i>	
Estático	18 000 kg (39 683 lb)	12 000 kg (26 455 lb)	13 000 kg (28 660 lb)	
Dinámico	7200 kg (15 873 lb)	6000 kg (13 228 lb)	7000 kg (15 432 lb)	
Final	32 950 kg (72 642 lb)	28 200 kg (62 170 lb)	30 600 kg (67 461 lb)	
Diferenciales				
Eje de MFWD	Estándar abierto; control de tracción automático opcional con deslizamiento limitado			
Eje Trasero	Bloqueo 100 % hidráulico, eléctrico y accionado con el pie			
Dirección (ISO 5010)				
Eje	<i>Delantero sin accionamiento</i>	<i>MFWD</i>		
Radio de Giro en los Bordos de las Aceras				
Con Frenos	3,44 m (11 ft 4 in)	3,58 m (11 ft 9 in)		
Sin Frenos	3,94 m (12 ft 11 in)	4,08 m (13 ft 5 in)		
Círculo de Giro del Cucharón				
Con Frenos	9,89 m (32 ft 5 in)	10,11 m (33 ft 2 in)		
Sin Frenos	10,76 m (35 ft 4 in)	11,05 m (36 ft 3 in)		
Giros del Volante (de extremo a extremo)	3,2	2,7		
Mando Final, Tracción Delantera Mecánica y Eje Trasero	Los mandos finales planetarios exteriores para trabajo pesado distribuyen las cargas de choque en tres engranajes			
Frenos (ISO 3450)				
De Servicio	Asistidos, de disco húmedo hidráulico, montados interiores, autoajustables y autoigualables			
De Estacionamiento	Frenos independientes del servicio, de varios discos, húmedos, desconectados de forma hidráulica y accionados por resorte, con control de interruptor eléctrico			
Sistema hidráulico				
Bomba Principal	Centro abierto, un solo engranaje			
Caudal de la Bomba a 2200 r. p. m.				
Retroexcavadora	106 l/m (28 gpm)			
Cargador	106 l/m (28 gpm)			
Presión de Alivio del Sistema				
Retroexcavadora	24 993 kPa (3625 psi)			
Cargador	22 063 kPa (3200 psi)			



Sistema hidráulico (continuación)		310K	
Controles			
Retroexcavadora	Estándar manual de dos palancas; controles auxiliares con patrón de selección y funciones auxiliares opcionales eléctricas o manuales		
Cargador	Control de una sola palanca con interruptor estándar de corte eléctrico del embrague; función auxiliar manual opcional (con la segunda palanca)		
Cilindros			
Tipo	Varillas pulidas, cromadas y termotratadas; pasadores de pivote de acero templado (bujes reemplazables)		
	<i>Diámetro interior</i>	<i>Diámetro de la Varilla</i>	<i>Carrera</i>
Pluma del Cargador (2)	80 mm (3,15 in)	50 mm (1,97 in)	790 mm (31,10 in)
Cargador con Cucharón (1)	90 mm (3,54 in)	50 mm (1,97 in)	744 mm (29,29 in)
Pluma de la Retroexcavadora (1)	110 mm (4,33 in)	56 mm (2,20 in)	821 mm (32,32 in)
Avance de la Retroexcavadora (1)	110 mm (4,33 in)	63 mm (2,48 in)	553 mm (21,77 in)
Cucharón Retroexcavador (1)	80 mm (3,15 in)	50 mm (1,97 in)	892 mm (35,12 in)
Rotación de la Retroexcavadora (2)	80 mm (3,15 in)	45 mm (1,77 in)	310 mm (12,20 in)
Brazo de Cucharón Telescópico de la Retroexcavadora (1)	63 mm (2,48 in)	32 mm (1,26 in)	1062 mm (41,81 in)
Estabilizador de la Retroexcavadora (2)	80 mm (3,15 in)	50 mm (1,97 in)	500 mm (19,69 in)
Eje sin Accionamiento (1)	70 mm (2,76 in)	42 mm (1,65 in)	213 mm (8,39 in)
MFWD (1)	67 mm (2,64 in)	42 mm (1,65 in)	210 mm (8,27 in)
Sistema Eléctrico			
Tensión	12 V		
Potencia del Alternador	90 A		
Luces	10 halógenas: 4 delanteras, 4 traseras y 2 laterales (intensidad lumínica de 32 500 cada una); luces de giro e intermitentes: 2 delanteras y 2 traseras; luces traseras y de detención; y 2 reflectores traseros		
Estación del Operador			
Tipo (SAE J1040)	Techo moldeado, aislación montada, ROPS y FOPS, acceso izquierdo y derecho		
Neumáticos y Ruedas			
	<i>Delanteros</i>	<i>Traseros</i>	
Eje Delantero sin Accionamiento	11L-16 F-3 (12)	19.5L-24 R-4 (10)	
	11L-16 F-3 (12)	16.9-28 R-4 (10)	
MFWD	12-16.5 NHS (8)	19.5L-24 R-4 (10)	
	305/70D16.5 NHS (10)	19.5L-24 R-4 (10)	
	12.5/80-18 I-3 (12)	19.5L-24 R-4 (10)	
	12.5/80-18 I-3 (12)	21L-24 R-4 (12)	
Facilidad de servicio			
Filtro de Aceite Hidráulico, Elemento Reemplazable de Protección Enroscable	Filtración de 6 micrones; 1000 horas de servicio o rotura inicial		
Capacidades de Recarga			
Sistema de Enfriamiento	32,9 l (34,8 cuartos de galón)		
Eje Trasero	18 l (19 cuartos de galón)		
Aceite del Motor (incluye el filtro enroscable vertical)	13 l (13,7 cuartos de galón)		
Transmisión y Convertidor de Par	15,1 l (16 cuartos de galón)		
Tanque de Combustible (con llenado desde el nivel del suelo)	155,2 l (41 galones)		
Sistema Hidráulico	89,3 l (23,6 galones)		
Depósito Hidráulico	37,1 l (9,8 galones)		
Caja de MFWD			
Eje	6,5 l (6,9 cuartos de galón)		
Planetario (cada uno)	0,9 l (1 cuarto de galón)		
Pesos operativos			
	<i>Tier 3 de la EPA y Stage IIIA de la UE</i>	<i>Tier 2 de la EPA y Stage II de la UE</i>	
Con Tanque de Combustible Lleno, Operador de 79 kg (175 lb) y Equipo Estándar	6347 kg (13 993 lb)	6292 kg (13 871 lb)	
Tradicional con Cabina, MFWD, Brazo de Cucharón Telescópico y 454 kg (1000 lb) de Contrapeso	7385 kg (16 281 lb)	7337 kg (16 176 lb)	
Ajustes de los Pesos Operativos con Componentes Opcionales			
Cabina	263 kg (580 lb)	263 kg (580 lb)	
MFWD con Neumáticos	168 kg (370 lb)	168 kg (370 lb)	
Brazo de Cucharón Telescópico	200 kg (440 lb)	200 kg (440 lb)	
Acoplador del Cargador Frontal	286 kg (630 lb)	286 kg (630 lb)	
Acoplador del Cucharón Retroexcavador	59 kg (130 lb)	59 kg (130 lb)	

Dimensiones Totales
310K

A	Despejo sobre el Suelo (Mínimo)	305 mm (12 in)
B	Largo Total, Transporte	7,09 m (23 ft 3 in)
C	Ancho Sobre los Neumáticos	2,18 m (7 ft 2 in)
D	Altura hasta la Parte Superior de la Cabina y ROPS	2,74 m (9 ft)
E	Longitud de Eje a Eje	
	Eje Delantero sin Accionamiento	2,11 m (6 ft 11 in)
	Eje de MFWD	2,14 m (7 ft)

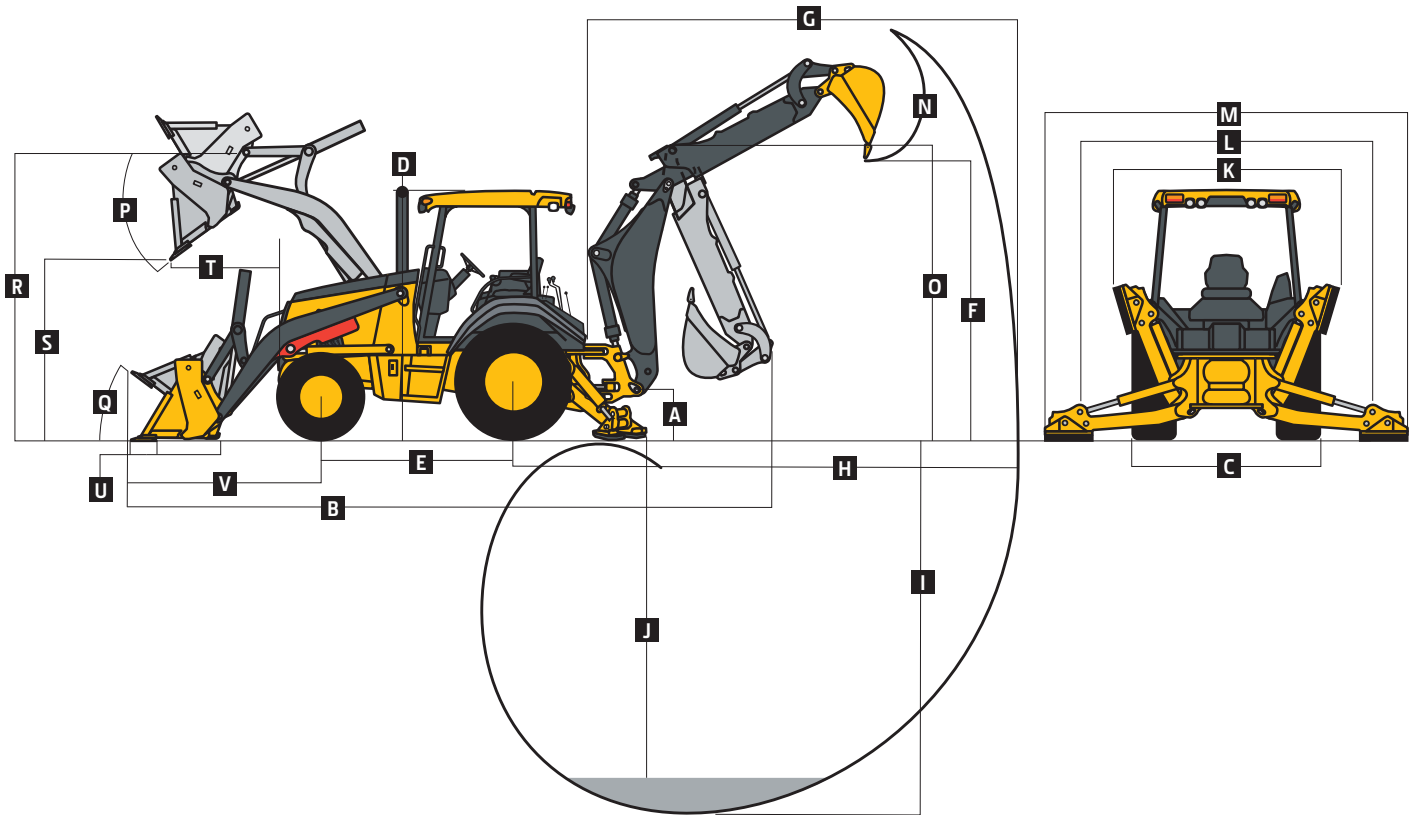
Desempeño y Dimensiones de la Retroexcavadora
310K
Las especificaciones de la retroexcavadora son con un cucharón de 610 mm x 0,18 m³ (24 in x 6,5 ft³)

Rango del Cucharón	305 mm a 762 mm (12 in a 30 in)
Fuerza de Excavación	
Cilindro del Cucharón	49,4 kN (11 106 lb)
Cilindro de Avance	31,2 kN (7006 lb)
Arco de Rotación	180°
Control del Operador	2 palancas
Ángulo de Nivelación	14°
Ángulo Estabilizador Hacia Atrás	18°

Con Brazo de Cucharón Telescópico Opcional

	<i>Con Retroexcavadora Estándar</i>	<i>Retraído</i>	<i>Extendido</i>	
F	Altura de Carga, Posición de Carga del Camión	3,33 m (10 ft 11 in)	3,38 m (11 ft 1 in)	4,24 m (13 ft 11 in)
G	Alcance desde el Centro del Pivote de Rotación	5,44 m (17 ft 10 in)	5,51 m (18 ft 1 in)	6,53 m (21 ft 5 in)
H	Alcance desde el Centro del Eje Trasero	6,50 m (21 ft 4 in)	6,58 m (21 ft 7 in)	7,59 m (24 ft 11 in)
I	Profundidad de Excavación (según los valores máximos especificados por la SAE)	4,34 m (14 ft 3 in)	4,39 m (14 ft 5 in)	5,46 m (17 ft 11 in)
J	Profundidad de Excavación (SAE)			
	610 mm (2 ft) En Zanjas Planas	4,32 m (14 ft 2 in)	4,37 m (14 ft 4 in)	5,44 m (17 ft 10 in)
	2440 mm (8 ft) En Zanjas Planas	3,96 m (13 ft)	4,06 m (13 ft 4 in)	5,18 m (17 ft)
K	Ancho del Estabilizador, Transporte	2,18 m (7 ft 2 in)	2,18 m (7 ft 2 in)	2,18 m (7 ft 2 in)
L	Extensión de Estabilizador en Funcionamiento	3,10 m (10 ft 2 in)	3,10 m (10 ft 2 in)	3,10 m (10 ft 2 in)
M	Ancho Total del Estabilizador en Funcionamiento	3,53 m (11 ft 7 in)	3,53 m (11 ft 7 in)	3,53 m (11 ft 7 in)
N	Rotación del Cucharón	190°	190°	190°
O	Altura de Transporte	3,43 m (11 ft 3 in)	3,40 m (11 ft 2 in)	3,40 m (11 ft 2 in)

Desempeño y Dimensiones del Cargador		310K			
P	Ángulo Máximo de Descarga del Cucharón	45°			
Q	Ángulo de Llenado a Nivel del Suelo	40°			
		<i>Trabajo pesado</i>	<i>Trabajo pesado</i>	<i>Borde Largo para Trabajo Pesado</i>	<i>De Usos Múltiples</i>
	Capacidad del Cucharón	0,77 m ³ (1 yd ³)	0,86 m ³ (1,12 yd ³)	0,96 m ³ (1,25 yd ³)	0,96 m ³ (1,25 yd ³)
	Ancho	2184 mm (86 in)	2184 mm (86 in)	2184 mm (86 in)	2184 mm (86 in)
	Peso	363 kg (800 lb)	390 kg (860 lb)	405 kg (892 lb)	794 kg (1750 lb)
	Fuerza de Dislocación	41,6 kN (9350 lb)	42,3 kN (9500 lb)	39,9 kN (8975 lb)	36,4 kN (8175 lb)
	Capacidad de Elevación, Altura Completa	2994 kg (6600 lb)	3073 kg (6775 lb)	2846 kg (6275 lb)	2280 kg (5028 lb)
R	Altura Máxima hasta el Pasador de la Bisagra del Cucharón	3,38 m (11 ft 1 in)	3,38 m (11 ft 1 in)	3,38 m (11 ft 1 in)	3,38 m (11 ft 1 in)
S	Despejo de la Descarga, Cucharón a 45°	2,69 m (8 ft 10 in)	2,69 m (8 ft 10 in)	2,48 m (8 ft 2 in)	2,59 m (8 ft 6 in)
T	Alcance a Altura Completa, Cucharón a 45°	785 mm (30,9 in)	767 mm (30,2 in)	809 mm (31,9 in)	818 mm (32,2 in)
U	Profundidad de Excavación Debajo del Suelo, Nivel del Cucharón	160 mm (6,3 in)	175 mm (6,9 in)	147 mm (5,8 in)	197 mm (7,8 in)
V	Longitud desde la Línea Central del Eje Frontal hasta la Cuchilla del Cucharón	2,03 m (6 ft 8 in)	2,03 m (6 ft 8 in)	2,18 m (7 ft 2 in)	2,20 m (7 ft 3 in)

Capacidad de Elevación con Horquillas o Acoplador Rápido		Dientes de 1219 mm (48 in)		Dientes de 1524 mm (60 in)	
Capacidad Hidráulica					
A ¹	Altura Máxima	1746 kg (3850 lb)	1556 kg (3430 lb)		
B ¹	Alcance Máximo	2688 kg (5925 lb)	2467 kg (5438 lb)		
C ¹	A Nivel del Suelo	3493 kg (7700 lb)	3269 kg (7207 lb)		
D ¹	Debajo del Nivel del Suelo	262 mm (10,3 in)	262 mm (10,3 in)		

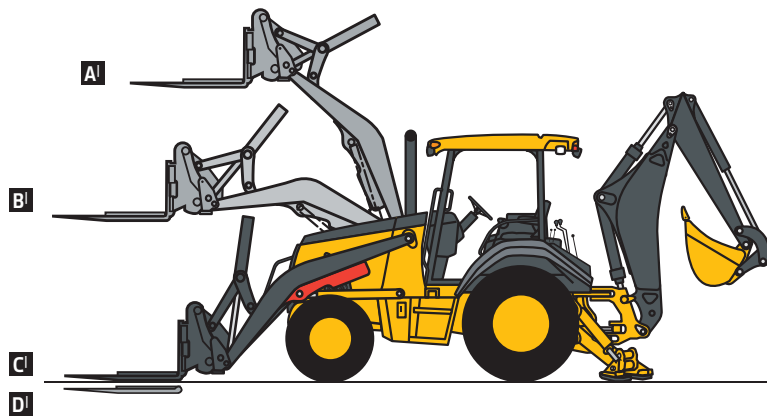

Las capacidades de elevación se calculan según valores finales y se expresan en kg (lb), según la norma SAE J31. Las cifras detalladas representan el 87 % de la fuerza máxima de elevación disponible. El vehículo básico incluye el contrapeso.

Retroexcavadora 310K con Brazo de Cucharón Estándar

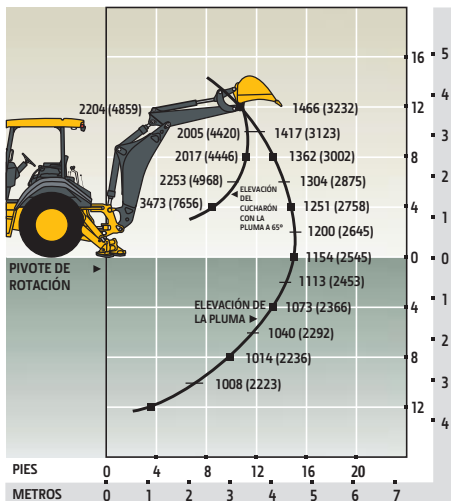

Retroexcavadora 310K con Brazo de Cucharón Telescópico de 1,07 m (3 ft 6 in) Retraído

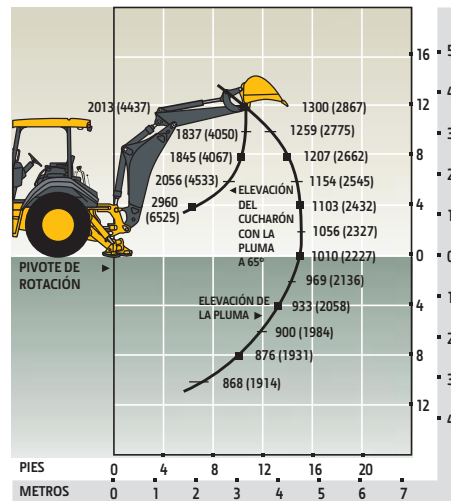

Retroexcavadora 310K con Brazo de Cucharón Telescópico de 1,07 m (3 ft 6 in) Extendido

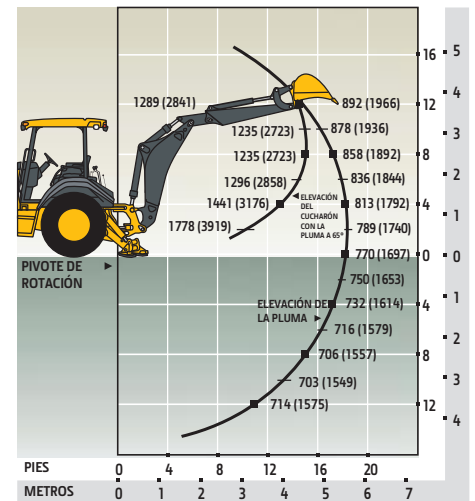

310SK

Motor		310SK		
Fabricante y modelo	John Deere PowerTech™ E 4045HT054 turboalimentado	John Deere PowerTech E 4045TT096 turboalimentado		
Normas de Emisiones fuera de la Carretera	Tier 3 de la EPA y Stage IIIA de la UE	Tier 2 de la EPA y Stage II de la UE		
Desplazamiento	4,5 l (276 in³)	4,5 l (276 in³)		
Potencia Neta Máxima (ISO 9249)	71 kW (95 hp) a 1900 r. p. m.	70 kW (93 hp) a 2000 r. p. m.		
Par Neto Máximo (ISO 9249)	399 Nm (294 lb-ft) a 1300 r. p. m.	387 Nm (285 lb-ft) a 1300 r. p. m.		
Reserva Neta de Par	43 %	45 %		
Lubricación	Sistema de presión con enfriador y filtro enrosables	Sistema de presión con enfriador y filtro enrosables		
Filtro de Aire	Filtro dual de aire seco con elemento de seguridad y válvula de evacuación	Filtro dual de aire seco con elemento de seguridad y válvula de evacuación		
Enfriamiento				
Tipo de Ventilador	Tipo de succión			
Clasificación del Refrigerante del Motor	-40 °C (-40 °F)			
Enfriador de Aceite del Motor	Intercambiador aceite/agua			
Tren de potencia				
Transmisión	Transmisión total PowerShift™ de 5 velocidades, con engranajes de corte helicoidal, inversor hidráulico estándar y palanca del cargador para el corte eléctrico del embrague			
Convertidor de Par	Etapa única y fase doble con un índice de parada en equilibrio de 2,63 a 1, 280 mm (11 in)			
	<i>Tier 3 de la EPA y Stage IIIA de la UE</i>		<i>Tier 2 de la EPA y Stage II de la UE</i>	
Velocidades Máximas de Desplazamiento con Motor Estándar, Medidas con Neumáticos Traseros 19.5L-24	<i>Avance</i>	<i>Reversa</i>	<i>Avance</i>	<i>Reversa</i>
Marcha 1	5,6 km/h (3,5 mph)	7,0 km/h (4,4 mph)	5,5 km/h (3,4 mph)	7 km/h (4,3 mph)
Marcha 2	10,2 km/h (6,3 mph)	12,8 km/h (8 mph)	10,1 km/h (6,3 mph)	12,8 km/h (7,9 mph)
Marcha 3	20,8 km/h (12,9 mph)	20,5 km/h (12,8 mph)	20,8 km/h (12,9 mph)	20,5 km/h (12,7 mph)
Marcha 4	33,1 km/h (20,6 mph)	—	33,5 km/h (20,8 mph)	—
Marcha 5	40 km/h (25 mph)	—	40 km/h (25 mph)	—
Ejes				
Oscilación del Eje, de Extremo a Extremo, Eje Delantero	22°			
Potencias del Eje	<i>Delantero sin accionamiento</i>	<i>Tracción Delantera Mecánica (MFWD)</i>	<i>Trasero</i>	
Estático	18 000 kg (39 683 lb)	12 000 kg (26 455 lb)	13 000 kg (28 660 lb)	
Dinámico	7200 kg (15 873 lb)	6000 kg (13 228 lb)	7000 kg (15 432 lb)	
Final	32 950 kg (72 642 lb)	28 200 kg (62 170 lb)	30 600 kg (67 461 lb)	
Diferenciales				
Eje de MFWD	Control de tracción automático con deslizamiento limitado			
Eje Trasero	Bloqueo 100 % hidráulico, eléctrico y accionado con el pie			
Dirección (ISO 5010)				
Eje	<i>Delantero sin accionamiento</i>	<i>MFWD</i>		
Radio de Giro en los Bordos de las Aceras				
Con Frenos	3,44 m (11 ft 4 in)	3,58 m (11 ft 9 in)		
Sin Frenos	3,94 m (12 ft 11 in)	4,08 m (13 ft 5 in)		
Círculo de Giro del Cucharón				
Con Frenos	9,89 m (32 ft 5 in)	10,11 m (33 ft 2 in)		
Sin Frenos	10,76 m (35 ft 4 in)	11,05 m (36 ft 3 in)		
Giros del Volante (de extremo a extremo)	3,2	2,7		
Mando Final, Tracción Delantera Mecánica y Eje Trasero Frenos (ISO 3450)	Los mandos finales planetarios exteriores para trabajo pesado distribuyen las cargas de choque en tres engranajes			
De Servicio	Asistidos, de disco húmedo hidráulico, montados interiores, autoajustables y autoigualables			
De Estacionamiento	Frenos independientes del servicio, de varios discos, húmedos, desconectados de forma hidráulica y accionados por resorte, con control de interruptor eléctrico			
Sistema hidráulico				
Bomba Principal	Centro abierto, tipo de engranaje, tándem con válvula de evacuación			
Caudal de la Bomba a 2200 r. p. m.				
Retroexcavadora	136 l/m (36 gpm)			
Cargador	106 l/m (28 gpm)			
Presión de Alivio del Sistema				
Retroexcavadora	24 993 kPa (3625 psi)			
Cargador	24 993 kPa (3625 psi)			



Sistema hidráulico (continuación)		310SK	
Controles			
Retroexcavadora	Estándar manual de dos palancas; controles auxiliares con patrón de selección y funciones auxiliares opcionales eléctricas o manuales		
Cargador	Control de una sola palanca con interruptor estándar de corte eléctrico del embrague; control de una sola palanca con interruptor de corte eléctrico del embrague y rodillo auxiliar proporcional electrohidráulico (EH) opcional		
Cilindros			
Tipo	Varillas pulidas, cromadas y termotratadas; pasadores de pivote de acero templado (bujes reemplazables)		
	<i>Diámetro interior</i>	<i>Diámetro de la Varilla</i>	<i>Carrera</i>
Pluma del Cargador (2)	80 mm (3,15 in)	50 mm (1,97 in)	790 mm (31,10 in)
Cargador con Cucharón (1)	90 mm (3,54 in)	50 mm (1,97 in)	744 mm (29,29 in)
Pluma de la Retroexcavadora (1)	120 mm (4,72 in)	56 mm (2,20 in)	795 mm (31,30 in)
Avance de la Retroexcavadora (1)	115 mm (4,53 in)	63 mm (2,48 in)	603 mm (23,72 in)
Cucharón Retroexcavador (1)	90 mm (3,54 in)	56 mm (2,20 in)	810 mm (31,89 in)
Cucharón Retroexcavador, Opción para Trabajo Pesado (1)	100 mm (3,94 in)	63 mm (2,48 in)	810 mm (31,89 in)
Rotación de la Retroexcavadora (2)	90 mm (3,54 in)	50 mm (1,97 in)	278 mm (10,94 in)
Brazo de Cucharón Telescópico de la Retroexcavadora (1)	70 mm (2,76 in)	40 mm (1,57 in)	1067 mm (42,01 in)
Estabilizador de la Retroexcavadora Estándar (2)	90 mm (3,54 in)	50 mm (1,97 in)	500 mm (19,69 in)
Estabilizador de la Retroexcavadora más Largo Opcional (2)	100 mm (3,94 in)	50 mm (1,97 in)	500 mm (19,69 in)
Eje sin Accionamiento (1)	70 mm (2,76 in)	42 mm (1,65 in)	213 mm (8,39 in)
MFWD (1)	67 mm (2,64 in)	42 mm (1,65 in)	210 mm (8,27 in)
Sistema Eléctrico			
Tensión	12 V		
Potencia del Alternador	90 A		
Luces	10 halógenas: 4 delanteras, 4 traseras y 2 laterales (intensidad lumínica de 32 500 cada una); luces de giro e intermitentes: 2 delanteras y 2 traseras; luces traseras y de detención; y 2 reflectores traseros		
Estación del Operador			
Tipo (SAE J1040)	Techo moldeado, aislación montada, ROPS y FOPS, acceso izquierdo y derecho		
Neumáticos y Ruedas			
	<i>Delanteros</i>	<i>Traseros</i>	
Eje Delantero sin Accionamiento	11L-16 F-3 (12)	19.5L-24 R-4 (10)	
MFWD	12.5/80-18 I-3 (14)	19.5L-24 R-4 (10)	
	12.5/80-18 I-3 (12)	19.5L-24 R-4 (10)	
	12.5/80-18 I-3 (12)	21L-24 R-4 (12)	
	340/80R18 XMCL	500/70R24 XMCL	
Facilidad de servicio			
Filtro de Aceite Hidráulico, Elemento Reemplazable de Protección Enrosicable	Filtración de 6 micrones; 1000 horas de servicio o rotura inicial		
Capacidades de Recarga			
Sistema de Enfriamiento	32,9 l (34,8 cuartos de galón)		
Eje Trasero	18 l (19 cuartos de galón)		
Aceite del Motor (incluye el filtro enrosicable vertical)	13 l (13,7 cuartos de galón)		
Transmisión y Convertidor de Par	15,1 l (16 cuartos de galón)		
Tanque de Combustible (con llenado desde el nivel del suelo)	155,2 l (41 galones)		
Sistema Hidráulico	89,3 l (23,6 galones)		
Depósito Hidráulico	37,1 l (9,8 galones)		
Caja de MFWD			
Eje	6,5 l (6,9 cuartos de galón)		
Planetario (cada uno)	0,9 l (1 cuarto de galón)		
Pesos operativos			
	<i>Tier 3 de la EPA y Stage IIIA de la UE</i>	<i>Tier 2 de la EPA y Stage II de la UE</i>	
Con Tanque de Combustible Lleno, Operador de 79 kg (175 lb) y Equipo Estándar	6655 kg (14 671 lb)	6599 kg (14 549 lb)	
Tradicional con Cabina, MFWD, Brazo de Cucharón Telescópico y 454 kg (1000 lb) de Contrapeso	7780 kg (17 152 lb)	7732 kg (17 047 lb)	
Ajustes de los Pesos Operativos con Componentes Opcionales			
Cabina	263 kg (580 lb)	263 kg (580 lb)	
MFWD con Neumáticos	220 kg (485 lb)	220 kg (485 lb)	
Brazo de Cucharón Telescópico	222 kg (490 lb)	222 kg (490 lb)	
Acoplador del Cargador Frontal	286 kg (630 lb)	286 kg (630 lb)	
Acoplador del Cucharón Retroexcavador	63 kg (138 lb)	63 kg (138 lb)	

Dimensiones Totales
310SK

A	Despejo sobre el Suelo (Mínimo)	330 mm (13 in)
B	Largo Total, Transporte	7,16 m (23 ft 6 in)
C	Ancho Sobre los Neumáticos	2,18 m (7 ft 2 in)
D	Altura hasta la Parte Superior de la Cabina y ROPS	2,79 m (9 ft 2 in)
E	Longitud de Eje a Eje	
	Eje Delantero sin Accionamiento	2,11 m (6 ft 11 in)
	Eje de MFWD	2,14 m (7 ft)

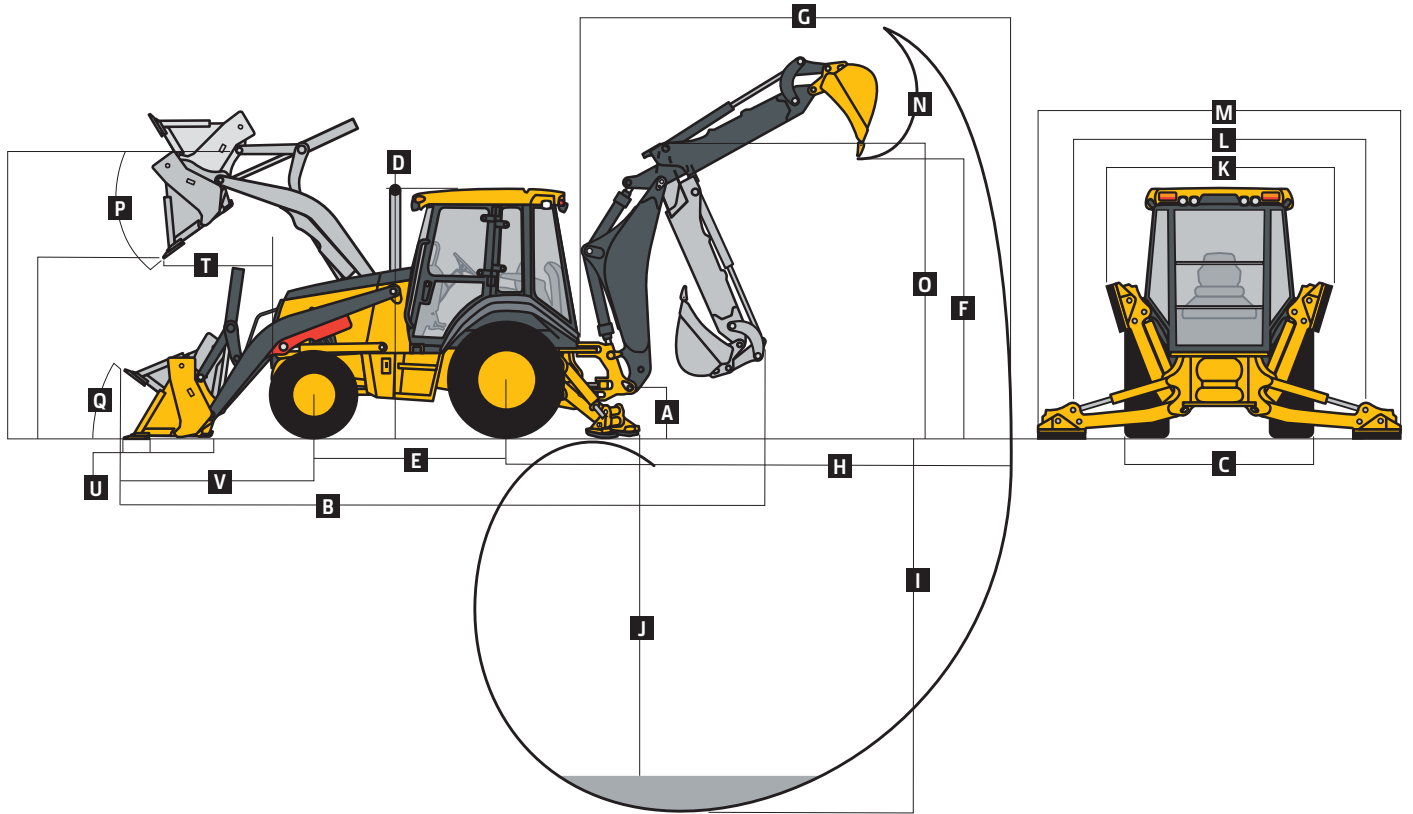
Desempeño y Dimensiones de la Retroexcavadora
310SK
Las especificaciones de la retroexcavadora son con un cucharón de 610 mm x 0,21 m³ (24 in x 7,5 ft³)

Rango del Cucharón	305 mm a 762 mm (12 in a 30 in)
Fuerza de Excavación	
Cilindro del Cucharón	53,3 kN (11 990 lb)
Con Opción de Cilindro para Trabajo Pesado	67,8 kN (15 236 lb)
Cilindro de Avance	36 kN (8090 lb)
Arco de Rotación	180°
Control del Operador	2 palancas

Con Brazo de Cucharón Telescópico Opcional

	<i>Con Retroexcavadora Estándar</i>	<i>Retraído</i>	<i>Extendido</i>
F	Altura de Carga, Posición de Carga del Camión	3,43 m (11 ft 3 in)	4,29 m (14 ft 1 in)
G	Alcance desde el Centro del Pivote de Rotación	5,56 m (18 ft 3 in)	6,68 m (21 ft 11 in)
H	Alcance desde el Centro del Eje Trasero	6,63 m (21 ft 9 in)	7,72 m (25 ft 4 in)
I	Profundidad de Excavación (según los valores máximos especificados por la SAE)	4,42 m (14 ft 6 in)	5,61 m (18 ft 5 in)
J	Profundidad de Excavación (SAE)		
	610 mm (2 ft) En Zanjas Planas	4,37 m (14 ft 4 in)	5,56 m (18 ft 3 in)
	2440 mm (8 ft) En Zanjas Planas	4,06 m (13 ft 4 in)	5,33 m (17 ft 6 in)
K	Ancho del Estabilizador, Transporte	2,18 m (7 ft 2 in)	2,18 m (7 ft 2 in)
L	Extensión de Estabilizador en Funcionamiento		
	Estabilizadores Estándar	3,10 m (10 ft 2 in)	3,10 m (10 ft 2 in)
	Estabilizadores Largos	3,45 m (11 ft 4 in)	3,45 m (11 ft 4 in)
M	Ancho Total del Estabilizador en Funcionamiento		
	Estabilizadores Estándar	3,53 m (11 ft 7 in)	3,53 m (11 ft 7 in)
	Estabilizadores Largos	4,03 m (13 ft 3 in)	4,03 m (13 ft 3 in)
N	Rotación del Cucharón	190°	190°
O	Altura de Transporte	3,51 m (11 ft 6 in)	3,48 m (11 ft 5 in)

Desempeño y Dimensiones del Cargador 310SK

P Ángulo Máximo de Descarga del Cucharón	45°
Q Ángulo de Llenado a Nivel del Suelo	40°

Opción de Cargador Estándar

	Trabajo pesado	Borde Largo para Trabajo Pesado	Trabajo pesado	De Usos Múltiples
Capacidad del Cucharón	0,86 m³ (1,12 yd³)	0,96 m³ (1,25 yd³)	1 m³ (1,31 yd³)	1 m³ (1,31 yd³)
Ancho	2184 mm (86 in)	2184 mm (86 in)	2337 mm (92 in)	2337 mm (92 in)
Peso	390 kg (860 lb)	405 kg (892 lb)	521 kg (1148 lb)	816 kg (1800 lb)
Fuerza de Dislocación	49,2 kN (11 051 lb)	45,4 kN (10 210 lb)	45,8 kN (10 300 lb)	42,9 kN (9650 lb)
Capacidad de Elevación, Altura Completa	3335 kg (7353 lb)	3329 kg (7340 lb)	3266 kg (7200 lb)	2994 kg (6600 lb)
R Altura Máxima hasta el Pasador de la Bisagra del Cucharón	3,40 m (11 ft 2 in)	3,40 m (11 ft 2 in)	3,40 m (11 ft 2 in)	3,40 m (11 ft 2 in)
S Despejo de la Descarga, Cucharón a 45°	2,69 m (8 ft 10 in)	2,48 m (8 ft 2 in)	2,64 m (8 ft 8 in)	2,62 m (8 ft 7 in)
T Alcance a Altura Completa, Cucharón a 45°	767 mm (30,2 in)	911 mm (35,9 in)	765 mm (30,1 in)	818 mm (32,2 in)
U Profundidad de Excavación Debajo del Suelo, Nivel del Cucharón	175 mm (6,9 in)	147 mm (5,8 in)	206 mm (8,1 in)	185 mm (7,3 in)
V Longitud desde la Línea Central del Eje Frontal hasta la Cuchilla del Cucharón	2,03 m (6 ft 8 in)	2,18 m (7 ft 2 in)	2,03 m (6 ft 8 in)	2,15 m (7 ft 1 in)

Capacidad de Elevación con Horquillas o Acoplador Rápido 310SK

Capacidad Hidráulica	Dientes de 1219 mm (48 in)	Dientes de 1524 mm (60 in)
A' Altura Máxima	2073 kg (4570 lb)	1891 kg (4170 lb)
B' Alcance Máximo	3162 kg (6971 lb)	3003 kg (6621 lb)
C' A Nivel del Suelo	4145 kg (9138 lb)	3883 kg (8561 lb)
D' Debajo del Nivel del Suelo	211 mm (8,3 in)	211 mm (8,3 in)

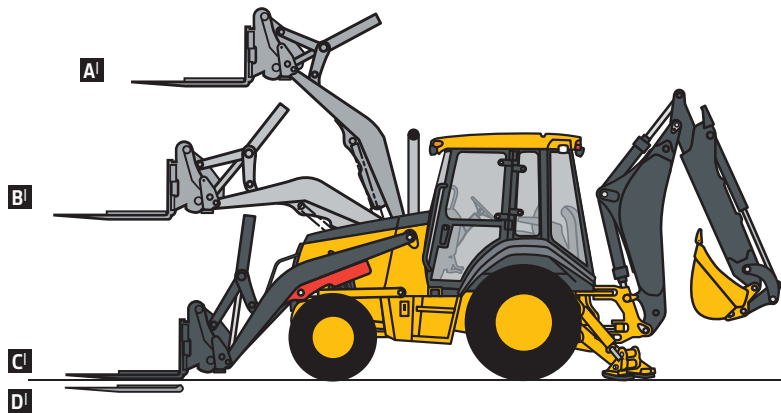

Las capacidades de elevación se calculan según valores finales y se expresan en kg (lb), según la norma SAE J31. Las cifras detalladas representan el 87 % de la fuerza máxima de elevación disponible. El vehículo básico incluye el contrapeso.

Retroexcavadora 310SK con Brazo de Cucharón Estándar

Retroexcavadora 310SK con Brazo de Cucharón Telescópico de 1,07 m (3 ft 6 in) Retraído

Retroexcavadora 310SK con Brazo de Cucharón Telescópico de 1,07 m (3 ft 6 in) Extendido

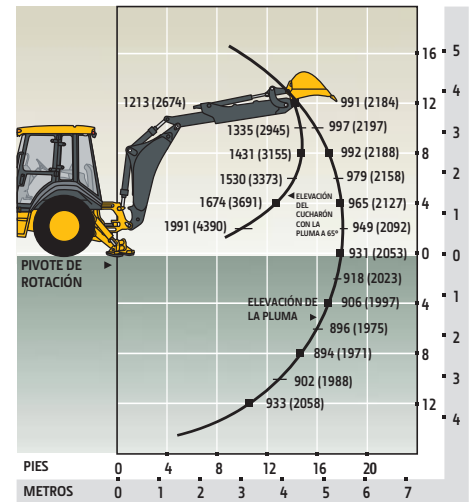
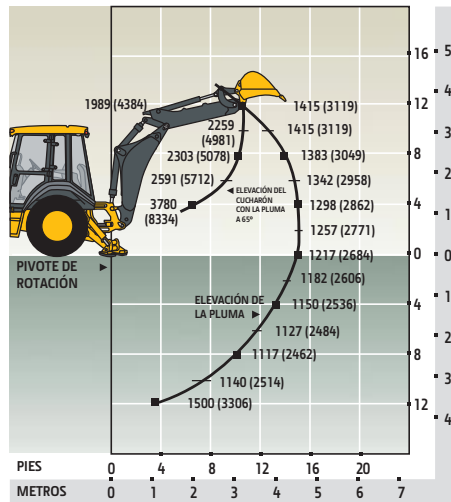
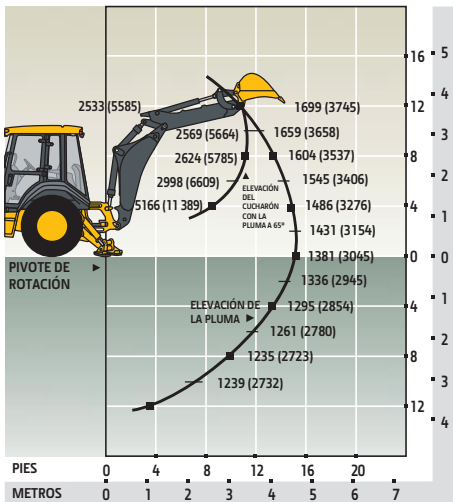

315SK



Motor		315SK	
Fabricante y modelo	John Deere PowerTech™ 4045TT096 estándar turboalimentado		
Normas de Emisiones fuera de la Carretera	Tier 2 de la EPA y Stage II de la UE		
Desplazamiento	4,5 l (276 in³)		
Potencia Neta Máxima (ISO 9249)	70 kW (93 hp) a 2000 r. p. m.		
Par Neto Máximo (ISO 9249)	387 Nm (285 lb-ft) a 1300 r. p. m.		
Reserva Neta de Par	45 %		
Lubricación	Sistema de presión con enfriador y filtro enrosables		
Filtro de Aire	Filtro dual de aire seco con elemento de seguridad y válvula de evacuación		
Enfriamiento			
Tipo de Ventilador	Tipo de succión		
Clasificación del Refrigerante del Motor	-40 °C (-40 °F)		
Enfriador de Aceite del Motor	Intercambiador aceite/agua		
Tren de potencia			
Transmisión	Transmisión total PowerShift™ de 5 velocidades, con engranajes de corte helicoidal, inversor hidráulico estándar y palanca del cargador para el corte eléctrico del embrague		
Convertidor de Par	Etapa única y fase doble con un índice de parada en equilibrio de 2,63 a 1, 280 mm (11 in)		
Velocidades Máximas de Desplazamiento con Motor Estándar, Medidas con Neumáticos Traseros 16.9-28	<i>Avance</i>	<i>Reversa</i>	
Marcha 1	5,9 km/h (3,7 mph)	7,4 km/h (4,6 mph)	
Marcha 2	10,8 km/h (6,7 mph)	13,6 km/h (8,4 mph)	
Marcha 3	22,1 km/h (13,7 mph)	21,8 km/h (13,6 mph)	
Marcha 4	34,7 km/h (21,6 mph)	—	
Marcha 5	40 km/h (25 mph)	—	
Ejes			
Oscilación del Eje, de Extremo a Extremo, Eje Delantero	22°		
Potencias del Eje	<i>Delantero sin Accionamiento</i>	<i>Tracción Delantera Mecánica (MFWD)</i>	<i>Trasero</i>
Estático	18 000 kg (39 683 lb)	12 000 kg (26 455 lb)	13 000 kg (28 660 lb)
Dinámico	7200 kg (15 873 lb)	6000 kg (13 228 lb)	7000 kg (15 432 lb)
Final	32 950 kg (72 642 lb)	28 200 kg (62 170 lb)	30 600 kg (67 461 lb)
Diferenciales			
Eje de MFWD	Control de tracción automático con deslizamiento limitado		
Eje Trasero	Bloqueo 100 % hidráulico, eléctrico y accionado con el pie		
Dirección (ISO 5010)			
Eje	<i>Delantero sin Accionamiento</i>	<i>MFWD</i>	
Radio de Giro en los Bordos de las Aceras			
Con Frenos	3,44 m (11 ft 4 in)	3,58 m (11 ft 9 in)	
Sin Frenos	3,94 m (12 ft 11 in)	4,08 m (13 ft 5 in)	
Círculo de Giro del Cucharón			
Con Frenos	9,89 m (32 ft 5 in)	10,11 m (33 ft 2 in)	
Sin Frenos	10,76 m (35 ft 4 in)	11,05 m (36 ft 3 in)	
Giros del Volante (de extremo a extremo)	3,2	2,7	
Mando Final			
Tracción Delantera Mecánica	Los mandos finales planetarios exteriores para trabajo pesado distribuyen las cargas de choque en tres engranajes		
Eje Trasero	Los mandos finales planetarios exteriores para trabajo pesado distribuyen las cargas de choque en cuatro engranajes		
Frenos (SAE J1473)			
De Servicio	Asistidos, de disco húmedo hidráulico, montados interiores, autoajustables y autoigualables		
De Estacionamiento	Frenos independientes del servicio, de varios discos, húmedos, desconectados de forma hidráulica y accionados por resorte, con control de interruptor eléctrico		
Sistema hidráulico			
Bomba Principal	Centro abierto, tipo de engranaje, tándem con válvula de evacuación		
Caudal de la Bomba a 2200 r. p. m.			
Retroexcavadora	136 l/m (36 gpm)		
Cargador	106 l/m (28 gpm)		



Sistema hidráulico (continuación)		315SK	
Presión de Alivio del Sistema			
Retroexcavadora	24 993 kPa (3625 psi)		
Cargador	24 993 kPa (3625 psi)		
Controles			
Retroexcavadora	Manual de dos palancas (estándar); funciones opcionales auxiliares eléctricas o manuales		
Cargador	Control de una sola palanca con interruptor estándar de corte eléctrico del embrague; funciones auxiliares manuales opcionales (con la segunda palanca)		
Cilindros			
Tipo	Varillas pulidas, cromadas y termotratadas; pasadores de pivote de acero templado (bujes reemplazables)		
	<i>Diámetro interior</i>	<i>Diámetro de la varilla</i>	<i>Carrera</i>
Pluma del Cargador (2)	80 mm (3,15 in)	50 mm (1,97 in)	790 mm (31,10 in)
Cargador con Cucharón (1)	90 mm (3,54 in)	50 mm (1,97 in)	744 mm (29,29 in)
Pluma de la Retroexcavadora (1)	120 mm (4,72 in)	56 mm (2,20 in)	795 mm (31,30 in)
Avance de la Retroexcavadora (1)	115 mm (4,53 in)	63 mm (2,48 in)	622 mm (24,47 in)
Cucharón Retroexcavador (1)	90 mm (3,54 in)	56 mm (2,20 in)	810 mm (31,89 in)
Rotación de la Retroexcavadora (2)	90 mm (3,54 in)	50 mm (1,97 in)	278 mm (10,94 in)
Brazo de Cucharón Telescópico de la Retroexcavadora (1)	70 mm (2,76 in)	40 mm (1,57 in)	1067 mm (42,01 in)
Estabilizador de la Retroexcavadora Estándar (2)	70 mm (2,76 in)	45 mm (1,77 in)	716 mm (28,19 in)
Eje sin Accionamiento (1)	70 mm (2,76 in)	42 mm (1,65 in)	213 mm (8,39 in)
MFWD (1)	67 mm (2,64 in)	42 mm (1,65 in)	210 mm (8,27 in)
Sistema Eléctrico			
Tensión	12 V		
Potencia del Alternador	90 A		
Luces	10 halógenas: 4 delanteras, 4 traseras y 2 laterales (intensidad lumínica de 32 500 cada una); luces de giro e intermitentes: 2 delanteras y 2 traseras; luces traseras y de detención; y 2 reflectores traseros		
Estación del Operador			
Tipo (SAE J1040)	Cabinas, aislación montada, ROPS y FOPS, acceso izquierdo y derecho, techo moldeado		
Neumáticos y Ruedas			
	<i>Delanteros</i>	<i>Traseros</i>	
Eje Delantero sin Accionamiento	11L-16 F-3 (12)	19.5L-24 R-4 (10)	
MFWD	12.5/80-18 I-3 (14)	19.5L-24 R-4 (10)	
	12.5/80-18 I-3 (12)	19.5L-24 R-4 (10)	
	12.5/80-18 I-3 (14)	16.9-28 R-4 (10)	
Facilidad de servicio			
Filtro de Aceite Hidráulico, Elemento Reemplazable de Protección Enrosicable	Filtración de 6 micrones; 1000 horas de servicio o rotura inicial		
Capacidades de recarga			
Sistema de Enfriamiento	32,9 l (34,8 cuartos de galón)		
Eje Trasero	18 l (19 cuartos de galón)		
Aceite del Motor (incluye el filtro enrosicable vertical)	13 l (13,7 cuartos de galón)		
Transmisión y Convertidor de Par	15,1 l (16 cuartos de galón)		
Tanque de Combustible (con llenado desde el nivel del suelo)	155,2 l (41 galones)		
Sistema Hidráulico	89,3 l (23,6 galones)		
Depósito Hidráulico	37,1 l (9,8 galones)		
Caja de MFWD			
Eje	6,5 l (6,9 cuartos de galón)		
Planetario (cada uno)	0,9 l (1 cuarto de galón)		
Pesos operativos			
Con Tanque de Combustible Lleno, Operador de 79 kg (175 lb) y Equipo Estándar	7609 kg (16 775 lb)		
Tradicional con Cabina, MFWD, Brazo de Cucharón Telescópico y 567 kg (1250 lb) de Contrapeso	8543 kg (18 833 lb)		
Ajustes de los Pesos Operativos con Componentes Opcionales			
MFWD con Neumáticos	220 kg (485 lb)		
Brazo de Cucharón Telescópico	222 kg (490 lb)		

Dimensiones Totales
315SK

A	Despejo sobre el Suelo (Mínimo)	351 mm (14 in)
B	Largo Total, Transporte	5,26 m (17 ft 3 in)
C	Ancho Sobre los Neumáticos	2,40 m (7 ft 10 in)
D	Altura hasta la Parte Superior de la Cabina y ROPS	2,79 m (9 ft 2 in)
E	Longitud de Eje a Eje	
	Eje Delantero sin Accionamiento	2,11 m (6 ft 11 in)
	Eje de MFWD	2,14 m (7 ft)

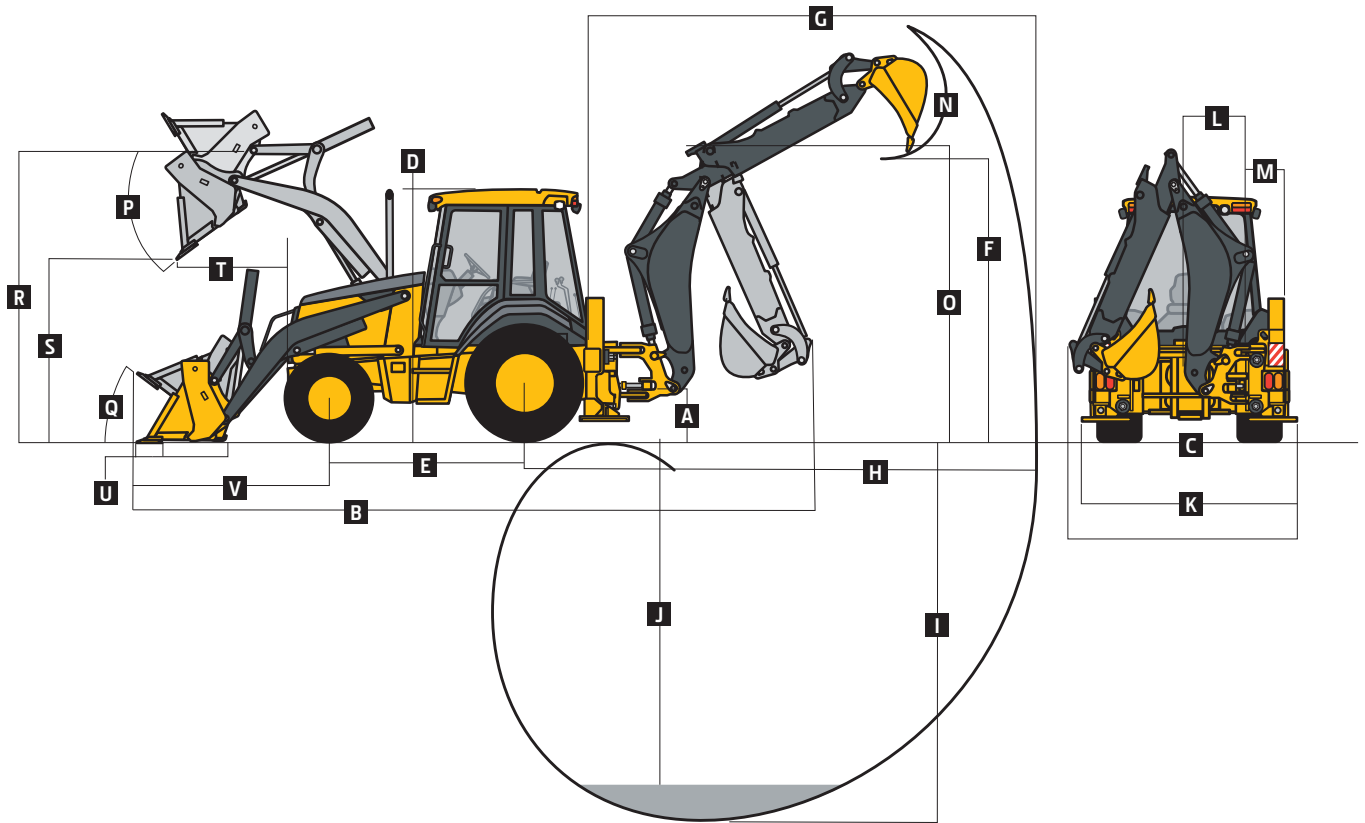
Desempeño y Dimensiones de la Retroexcavadora
315SK

Las especificaciones de la retroexcavadora son con un cucharón de 610 mm x 0,21 m³ (24 in x 7,5 ft³)

Rango del Cucharón	305 mm a 762 mm (12 in a 30 in)
Fuerza de Excavación	
Cilindro del Cucharón	53,3 kN (11 990 lb)
Con Opción de Cilindro para Trabajo Pesado	67,8 kN (15 236 lb)
Cilindro de Avance	36 kN (8090 lb)
Arco de Rotación	180°
Control del Operador	2 palancas

Con Brazo de Cucharón Telescópico Opcional

	<i>Con Retroexcavadora Estándar</i>	<i>Retraído</i>	<i>Extendido</i>
F	Altura de Carga, Posición de Carga del Camión	3,58 m (11 ft 9 in)	4,34 m (14 ft 3 in)
G	Alcance desde el Centro del Pivote de Rotación	5,51 m (18 ft 1 in)	6,63 m (21 ft 9 in)
H	Alcance desde el Centro del Eje Trasero	6,91 m (22 ft 8 in)	8,03 m (26 ft 4 in)
I	Profundidad de Excavación (según los valores máximos especificados por la SAE)	4,29 m (14 ft 1 in)	5,49 m (18 ft)
J	Profundidad de Excavación (SAE)		
	610 mm (2 ft) En Zanjas Planas	4,27 m (14 ft)	5,44 m (17 ft 10 in)
	2440 mm (8 ft) En Zanjas Planas	3,96 m (13 ft)	5,22 m (17 ft 2 in)
K	Ancho Total (sin el cargador con cucharón)	2,49 m (8 ft 2 in)	—
L	Desplazamiento Lateral desde la Línea Central del Tractor	542 mm (21 in)	542 mm (21 in)
M	Línea Central de la Pared a la Rotación	620 mm (24 in)	620 mm (24 in)
N	Rotación del Cucharón	190°	190°
O	Altura de Transporte	3,48 m (11 ft 5 in)	3,48 m (11 ft 5 in)

Desempeño y Dimensiones del Cargador
315SK
P Ángulo Máximo de Descarga del Cucharón

45°

Q Ángulo de Llenado a Nivel del Suelo

40°

	<i>Trabajo pesado</i>	<i>Borde Largo para Trabajo Pesado</i>	<i>Trabajo pesado</i>	<i>De Usos Múltiples</i>
Capacidad del Cucharón	0,77 m ³ (1 yd ³)	0,96 m ³ (1,25 yd ³)	1 m ³ (1,31 yd ³)	1 m ³ (1,31 yd ³)
Ancho	2184 mm (86 in)	2184 mm (86 in)	2337 mm (92 in)	2337 mm (92 in)
Peso	363 kg (800 lb)	405 kg (892 lb)	521 kg (1148 lb)	816 kg (1800 lb)
Fuerza de Dislocación	49,6 kN (11 160 lb)	45,4 kN (10 210 lb)	45,8 kN (10 300 lb)	42,9 kN (9650 lb)
Capacidad de Elevación, Altura Completa	3365 kg (7419 lb)	3329 kg (7340 lb)	3266 kg (7200 lb)	2994 kg (6600 lb)
R Altura Máxima hasta el Pasador de la Bisagra del Cucharón	3,40 m (11 ft 2 in)	3,40 m (11 ft 2 in)	3,40 m (11 ft 2 in)	3,40 m (11 ft 2 in)
S Despejo de la Descarga, Cucharón a 45°	2,69 m (8 ft 10 in)	2,48 m (8 ft 2 in)	2,64 m (8 ft 8 in)	2,62 m (8 ft 7 in)
T Alcance a Altura Completa, Cucharón a 45°	785 mm (30,9 in)	911 mm (35,9 in)	765 mm (30,1 in)	818 mm (32,2 in)
U Profundidad de Excavación Debajo del Suelo, Nivel del Cucharón	160 mm (6,3 in)	147 mm (5,8 in)	206 mm (8,1 in)	185 mm (7,3 in)
V Longitud desde la Línea Central del Eje Frontal hasta la Cuchilla del Cucharón	2,03 m (6 ft 8 in)	2,18 m (7 ft 2 in)	2,03 m (6 ft 8 in)	2,15 m (7 ft 1 in)

Las capacidades de elevación se calculan según valores finales y se expresan en kg (lb), según la norma SAE J31. Las cifras detalladas representan el 87 % de la fuerza máxima de elevación disponible. El vehículo básico incluye el contrapeso.

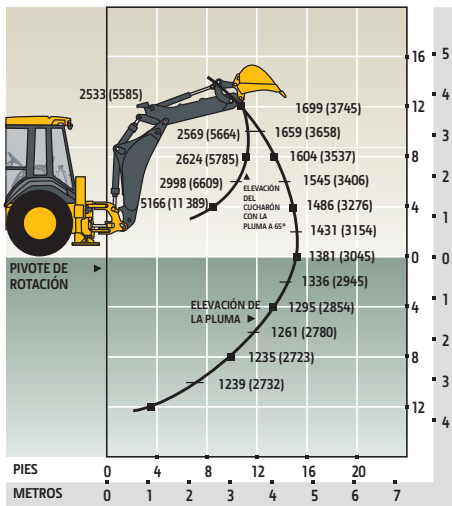
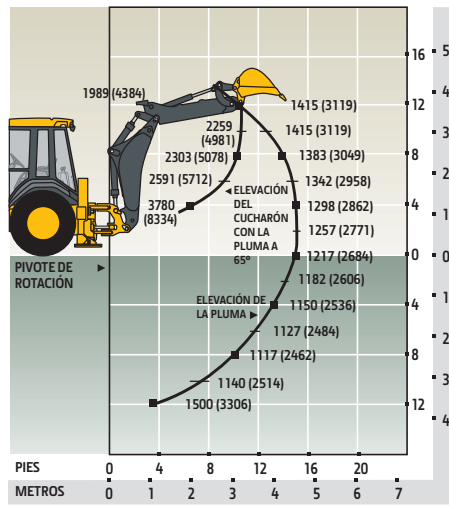
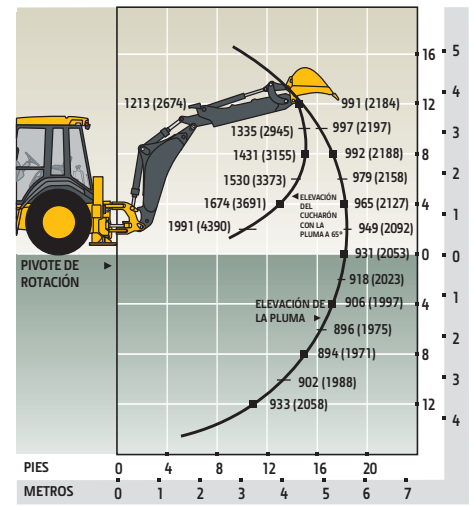
Retroexcavadora 315SK con Brazo de Cucharón Estándar

Retroexcavadora 315SK con Brazo de Cucharón Telescópico de 1,07 m (3 ft 6 in) Retraído

Retroexcavadora 315SK con Brazo de Cucharón Telescópico de 1,07 m (3 ft 6 in) Extendido

410K

Motor		410K		
Fabricante y modelo	John Deere PowerTech™ E 4045HT054 turboalimentado	John Deere PowerTech E 4045TT096 turboalimentado		
Normas de Emisiones fuera de la Carretera	Tier 3 de la EPA y Stage IIIA de la UE	Tier 2 de la EPA y Stage II de la UE		
Desplazamiento	4,5 l (276 in³)	4,5 l (276 in³)		
Potencia Neta Máxima (ISO 9249)	75 kW (101 hp) a 2000 r. p. m.	72 kW (97 hp) a 2100 r. p. m.		
Par Neto Máximo (ISO 9249)	422 Nm (311 lb-ft) a 1300 r. p. m.	381 Nm (281 lb-ft) a 1500 r. p. m.		
Reserva Neta de Par	43 %	26 %		
Lubricación	Sistema de presión con enfriador y filtro enrosables	Sistema de presión con enfriador y filtro enrosables		
Filtro de Aire	Filtro dual de aire seco con elemento de seguridad y válvula de evacuación	Filtro dual de aire seco con elemento de seguridad y válvula de evacuación		
Enfriamiento				
Tipo de Ventilador	Tipo de succión			
Clasificación del Refrigerante del Motor	-40 °C (-40 °F)			
Enfriador de Aceite del Motor	Intercambiador aceite/agua			
Tren de potencia				
Transmisión	Transmisión total PowerShift™ de 5 velocidades, con engranajes de corte helicoidal, inversor hidráulico estándar y palanca del cargador para el corte eléctrico del embrague			
Convertidor de Par	Etapa única y fase doble con un índice de parada en equilibrio de 2,63 a 1, 280 mm (11 in)			
	<i>Tier 3 de la EPA y Stage IIIA de la UE</i>		<i>Tier 2 de la EPA y Stage II de la UE</i>	
Velocidades Máximas de Desplazamiento con Motor Estándar, Medidas con Neumáticos Traseros 21L-24	<i>Avance</i>	<i>Reversa</i>	<i>Avance</i>	<i>Reversa</i>
Marcha 1	5,7 km/h (3,6 mph)	7,2 km/h (4,5 mph)	5,6 km/h (3,5 mph)	7,1 km/h (4,6 mph)
Marcha 2	10,5 km/h (6,5 mph)	13,2 km/h (8,2 mph)	10,3 km/h (6,4 mph)	12,9 km/h (8,4 mph)
Marcha 3	21,3 km/h (13,2 mph)	21,2 km/h (13,2 mph)	20,7 km/h (12,9 mph)	20,6 km/h (13,6 mph)
Marcha 4	33,1 km/h (20,5 mph)	—	31,9 km/h (19,8 mph)	—
Marcha 5	40 km/h (25 mph)	—	40 km/h (25 mph)	—
Ejes				
Oscilación del Eje, de Extremo a Extremo, Eje Delantero	22°			
Potencias del Eje	<i>Delantero sin accionamiento</i>	<i>Tracción Delantera Mecánica (MFWD)</i>	<i>Trasero</i>	
Estático	18 000 kg (39 683 lb)	12 000 kg (26 455 lb)	13 000 kg (28 660 lb)	
Dinámico	7200 kg (15 873 lb)	6000 kg (13 228 lb)	7000 kg (15 432 lb)	
Final	32 950 kg (72 642 lb)	28 200 kg (62 170 lb)	30 600 kg (67 461 lb)	
Diferenciales				
Eje de MFWD	Control de tracción automático con deslizamiento limitado			
Eje Trasero	Bloqueo 100 % hidráulico, eléctrico y accionado con el pie			
Dirección (ISO 5010)				
Eje	<i>Delantero sin accionamiento MFWD</i>			
Radio de Giro en los Bordes de las Aceras				
Con Frenos	3,44 m (11 ft 4 in)	3,58 m (11 ft 9 in)		
Sin Frenos	3,94 m (12 ft 11 in)	4,08 m (13 ft 5 in)		
Círculo de Giro del Cucharón				
Con Frenos	9,89 m (32 ft 5 in)	10,11 m (33 ft 2 in)		
Sin Frenos	10,76 m (35 ft 4 in)	11,05 m (36 ft 3 in)		
Giros del Volante (de extremo a extremo)	3,1 a 4,3	2,6 a 3,6		
Mando Final				
Tracción Delantera Mecánica	Los mandos finales planetarios exteriores para trabajo pesado distribuyen las cargas de choque en tres engranajes			
Eje Trasero	Los mandos finales planetarios exteriores para trabajo pesado distribuyen las cargas de choque en cuatro engranajes			
Frenos (SAE J1473)				
De Servicio	Asistidos, de disco húmedo hidráulico, montados interiores, autoajustables y autoigualables			
De Estacionamiento	Frenos independientes del servicio, de varios discos, húmedos, desconectados de forma hidráulica y accionados por resorte, con control de interruptor eléctrico			
Sistema hidráulico				
Bomba Principal	Detección de carga con compensación de presión (PCLS), bomba de pistón axial			
Caudal de la Bomba a 2200 r. p. m.				
Retroexcavadora	159 l/m (42 gpm)			
Cargador	159 l/m (42 gpm)			
Presión de Alivio del Sistema				
Retroexcavadora	24 993 kPa (3625 psi)			
Cargador	24 993 kPa (3625 psi)			



Sistema hidráulico (continuación)		410K	
Controles			
Retroexcavadora	Estándar manual de dos palancas; controles auxiliares con patrón de selección y funciones auxiliares opcionales eléctricas o manuales		
Cargador	Control de una sola palanca con interruptor estándar de corte eléctrico del embrague; control de una sola palanca con interruptor de corte eléctrico del embrague y rodillo auxiliar proporcional electrohidráulico (EH) opcional		
Cilindros			
Tipo	Varillas pulidas, cromadas y termotratadas; pasadores de pivote de acero templado (bujes reemplazables)		
	<i>Diámetro interior</i>	<i>Diámetro de la Varilla</i>	<i>Carrera</i>
Pluma del Cargador (2)	80 mm (3,15 in)	50 mm (1,97 in)	790 mm (31,10 in)
Cargador con Cucharón (1)	90 mm (3,54 in)	50 mm (1,97 in)	744 mm (29,29 in)
Pluma de la Retroexcavadora (1)	125 mm (4,92 in)	63 mm (2,48 in)	897 mm (35,31 in)
Avance de la Retroexcavadora (1)	115 mm (4,53 in)	63 mm (2,48 in)	698 mm (27,49 in)
Cucharón Retroexcavador (1)	100 mm (3,94 in)	63 mm (2,48 in)	810 mm (31,89 in)
Rotación de la Retroexcavadora (2)	90 mm (3,54 in)	50 mm (1,97 in)	278 mm (10,94 in)
Brazo de Cucharón Telescópico de la Retroexcavadora (1)	70 mm (2,76 in)	40 mm (1,57 in)	1214 mm (47,78 in)
Estabilizador de la Retroexcavadora Estándar (2)	100 mm (3,94 in)	50 mm (1,97 in)	500 mm (19,69 in)
Eje sin Accionamiento (1)	70 mm (2,76 in)	42 mm (1,65 in)	213 mm (8,39 in)
MFWD (1)	67 mm (2,64 in)	42 mm (1,65 in)	210 mm (8,27 in)
Sistema Eléctrico			
Tensión	12 V		
Potencia del Alternador	90 A		
Luces	10 halógenas: 4 delanteras, 4 traseras y 2 laterales (intensidad lumínica de 32 500 cada una); luces de giro e intermitentes: 2 delanteras y 2 traseras; luces traseras y de detención; y 2 reflectores traseros		
Estación del Operador			
Tipo (SAE J1040)	Techo moldeado, aislación montada, ROPS y FOPS, acceso izquierdo y derecho		
Neumáticos y Ruedas			
	<i>Delanteros</i>	<i>Traseros</i>	
Eje Delantero sin Accionamiento	14.5/75-16.1 SL F-3 (10)	21L-24 R-4 (10)	
MFWD	12.5/80-18 I-3 (14)	19.5L-24 R-4 (10)	
	12.5/80-18 I-3 (14)	21L-24 R-4 (10)	
	12.5/80-18 I-3 (12)	21L-24 R-4 (12)	
	340/80R18 XMCL	500/70R24 XMCL	
Facilidad de servicio			
Filtro de Aceite Hidráulico, Elemento Reemplazable de Protección Enrosicable	Filtración de 6 micrones; 1000 horas de servicio o rotura inicial		
Capacidades de recarga			
Sistema de Enfriamiento	32,9 l (34,8 cuartos de galón)		
Eje Trasero	18 l (19 cuartos de galón)		
Aceite del Motor (incluye el filtro enrosicable vertical)	13 l (13,7 cuartos de galón)		
Transmisión y Convertidor de Par	15,1 l (16 cuartos de galón)		
Tanque de Combustible (con llenado desde el nivel del suelo)	155,2 l (41 galones)		
Sistema Hidráulico	93,1 l (24,6 galones)		
Depósito Hidráulico	37,1 l (9,8 galones)		
Caja de MFWD			
Eje	6,5 l (6,9 cuartos de galón)		
Planetario (cada uno)	0,9 l (1 cuarto de galón)		
Pesos operativos			
	<i>Tier 3 de la EPA y Stage IIIA de la UE</i>	<i>Tier 2 de la EPA y Stage II de la UE</i>	
Con Tanque de Combustible Lleno, Operador de 79 kg (175 lb) y Equipo Estándar	7402 kg (16 318 lb)	7346 kg (16 196 lb)	
Tradicional con Cabina, MFWD, Brazo de Cucharón Telescópico y 454 kg (1000 lb) de Contrapeso	8582 kg (18 919 lb)	8524 kg (18 792 lb)	
Ajustes de los Pesos Operativos con Componentes Opcionales			
Cabina	263 kg (580 lb)	263 kg (580 lb)	
MFWD con Neumáticos	220 kg (485 lb)	220 kg (485 lb)	
Brazo de Cucharón Telescópico	289 kg (638 lb)	289 kg (638 lb)	
Acoplador del Cargador Frontal	286 kg (630 lb)	286 kg (630 lb)	
Acoplador del Cucharón Retroexcavador	63 kg (138 lb)	63 kg (138 lb)	

Dimensiones Totales 410K

A Despejo sobre el Suelo (Mínimo)	356 mm (14 in)
B Largo Total, Transporte	7,29 m (23 ft 11 in)
C Ancho Sobre los Neumáticos	2,18 m (7 ft 2 in)
D Altura hasta la Parte Superior de la Cabina y ROPS	2,82 m (9 ft 3 in)
E Longitud de Eje a Eje	
Eje Delantero sin Accionamiento	2,11 m (6 ft 11 in)
Eje de MFWD	2,14 m (7 ft)

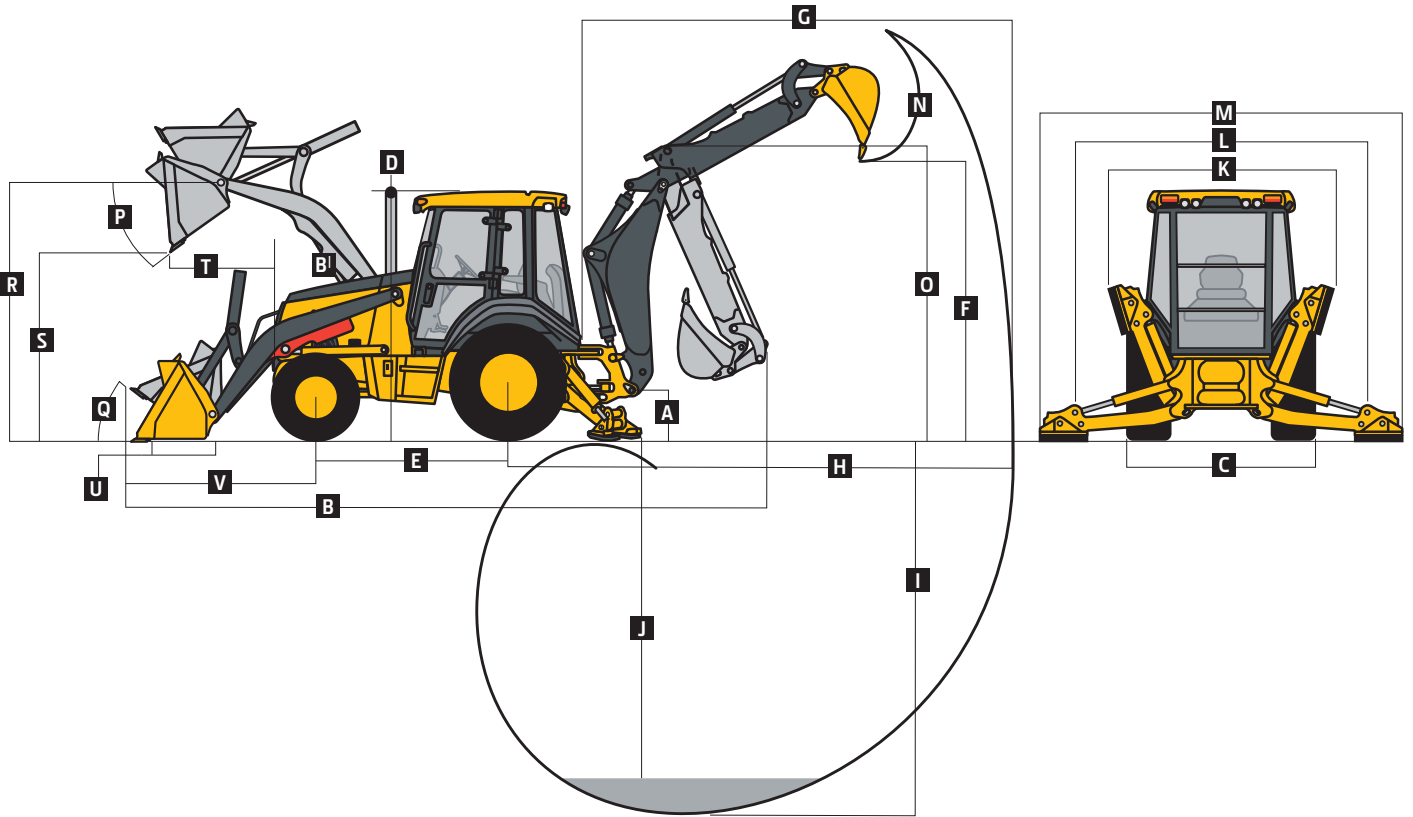

Desempeño y Dimensiones de la Retroexcavadora 410K

Las especificaciones de la retroexcavadora son con un cucharón de 610 mm x 0,21 m³ (24 in x 7,5 ft³)

Rango del Cucharón	305 mm a 762 mm (12 in a 30 in)
Fuerza de Excavación	
Cilindro del Cucharón	65,8 kN (14 801 lb)
Cilindro de Avance	38,9 kN (8741 lb)
Arco de Rotación	180°
Control del Operador	2 palancas

Con Brazo de Cucharón Telescópico Opcional

	<i>Con Retroexcavadora Estándar</i>	<i>Retraído</i>	<i>Extendido</i>
F Altura de Carga, Posición de Carga del Camión	3,81 m (12 ft 6 in)	3,86 m (12 ft 8 in)	4,72 m (15 ft 6 in)
G Alcance desde el Centro del Pivote de Rotación	5,99 m (19 ft 8 in)	6,07 m (19 ft 11 in)	7,21 m (23 ft 8 in)
H Alcance desde el Centro del Eje Trasero	7,11 m (23 ft 4 in)	7,19 m (23 ft 7 in)	8,33 m (27 ft 4 in)
I Profundidad de Excavación (según los valores máximos especificados por la SAE)	4,83 m (15 ft 10 in)	4,90 m (16 ft 1 in)	6,10 m (20 ft)
J Profundidad de Excavación (SAE)			
610 mm (2 ft) En Zanjas Planas	4,78 m (15 ft 8 in)	4,85 m (15 ft 11 in)	6,07 m (19 ft 11 in)
2440 mm (8 ft) En Zanjas Planas	4,45 m (14 ft 7 in)	4,55 m (14 ft 11 in)	5,82 m (19 ft 1 in)
K Ancho del Estabilizador, Transporte	2,30 m (7 ft 7 in)	2,30 m (7 ft 7 in)	2,30 m (7 ft 7 in)
L Extensión de Estabilizador en Funcionamiento	3,45 m (11 ft 4 in)	3,45 m (11 ft 4 in)	3,45 m (11 ft 4 in)
M Ancho Total del Estabilizador en Funcionamiento	4,03 m (13 ft 3 in)	4,03 m (13 ft 3 in)	4,03 m (13 ft 3 in)
N Rotación del Cucharón	190°	190°	190°
O Altura de Transporte	3,94 m (12 ft 11 in)	3,91 m (12 ft 10 in)	3,91 m (12 ft 10 in)

Desempeño y Dimensiones del Cargador 410K

P Ángulo Máximo de Descarga del Cucharón	45°
Q Ángulo de Llenado a Nivel del Suelo	40°

Opción de Cargador Estándar

	<i>Trabajo pesado</i>	<i>Trabajo pesado</i>	<i>De Usos Múltiples</i>
Capacidad del Cucharón	1 m ³ (1,31 yd ³)	1,15 m ³ (1,50 yd ³)	1 m ³ (1,31 yd ³)
Ancho	2337 mm (92 in)	2388 mm (94 in)	2337 mm (92 in)
Peso	521 kg (1148 lb)	548 kg (1208 lb)	816 kg (1800 lb)
Fuerza de Dislocación	45,8 kN (10 300 lb)	45,2 kN (10 170 lb)	42,9 kN (9650 lb)
Capacidad de Elevación, Altura Completa	3266 kg (7200 lb)	3207 kg (7070 lb)	2994 kg (6600 lb)
R Altura Máxima hasta el Pasador de la Bisagra del Cucharón	3,35 m (11 ft)	3,35 m (11 ft)	3,35 m (11 ft)
S Despejo de la Descarga, Cucharón a 45°	2,69 m (8 ft 10 in)	2,67 m (8 ft 9 in)	2,62 m (8 ft 7 in)
T Alcance a Altura Completa, Cucharón a 45°	762 mm (30 in)	787 mm (31 in)	818 mm (32,2 in)
U Profundidad de Excavación Debajo del Suelo, Nivel del Cucharón	170 mm (6,7 in)	157 mm (6,2 in)	182 mm (7,2 in)
V Longitud desde la Línea Central del Eje Frontal hasta la Cuchilla del Cucharón	2,03 m (6 ft 8 in)	2,03 m (6 ft 8 in)	2,15 m (7 ft 1 in)

Capacidad de Elevación con Horquillas o Acoplador Rápido

Capacidad Hidráulica	<i>Dientes de 1219 mm (48 in)</i>	<i>Dientes de 1524 mm (60 in)</i>
A¹ Altura Máxima	2073 kg (4570 lb)	1891 kg (4170 lb)
B¹ Alcance Máximo	3162 kg (6971 lb)	3003 kg (6621 lb)
C¹ A Nivel del Suelo	4145 kg (9138 lb)	3883 kg (8561 lb)
D¹ Debajo del Nivel del Suelo	211 mm (8,3 in)	211 mm (8,3 in)

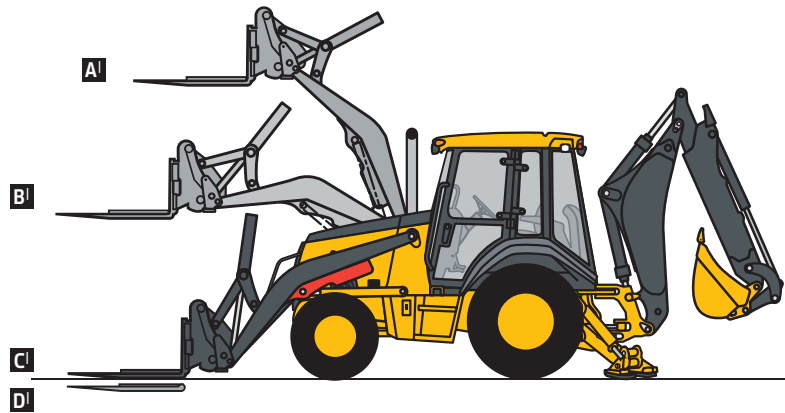

Las capacidades de elevación se calculan según valores finales y se expresan en kg (lb), según la norma SAE J31. Las cifras detalladas representan el 87 % de la fuerza máxima de elevación disponible. El vehículo básico incluye el contrapeso.

Retroexcavadora 410K con Brazo de Cucharón Estándar

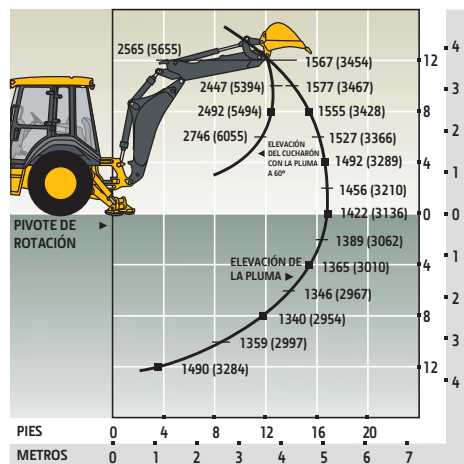

Retroexcavadora 410K con Brazo de Cucharón Telescópico de 1,22 m (4 ft) Retraído

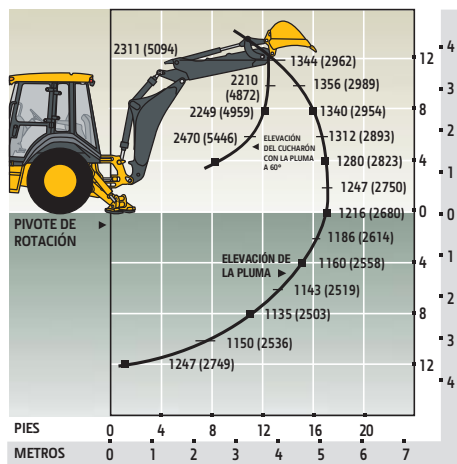

Retroexcavadora 410K con Brazo de Cucharón Telescópico de 1,22 m (4 ft) Extendido

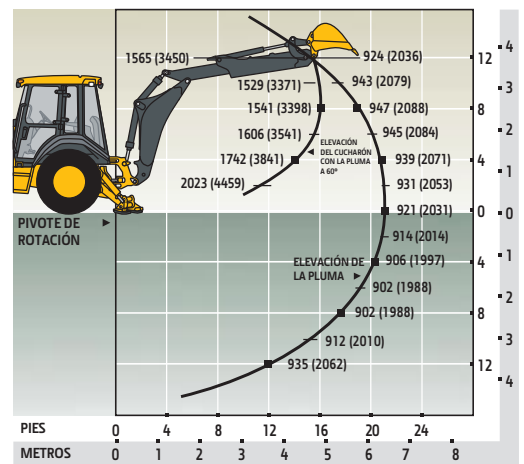

710K

Motor		710K	
Fabricante y modelo	John Deere PowerTech™ E 6068HT067 turboalimentado		
Normas de Emisiones fuera de la Carretera	Tier 3 de la EPA y Stage IIIA de la UE		
Desplazamiento	6,8 l (414 in³)		
Potencia Neta Máxima (ISO 9249)	94 kW (126 hp) a 2000 r. p. m.		
Par Neto Máximo (ISO 9249)	546 Nm (403 lb-ft) a 1200 r. p. m.		
Reserva Neta de Par	36 %		
Lubricación	Sistema de presión con enfriador y filtro enrosables		
Filtro de Aire	Filtro dual de aire seco con elemento de seguridad y válvula de evacuación		
Enfriamiento			
Tipo de Ventilador	Tipo de succión		
Clasificación del Refrigerante del Motor	-40 °C (-40 °F)		
Enfriador de Aceite del Motor	Intercambiador aceite/agua		
Tren de potencia			
Transmisión	Transmisión total PowerShift™ de 4 velocidades, con engranajes de corte helicoidal, inversor hidráulico estándar y palanca del cargador para el corte eléctrico del embrague		
Convertidor de Par	Etapa única y fase doble con un índice de parada en equilibrio de 1,95 a 1, 280 mm (11 in)		
Velocidades Máximas de Desplazamiento con Motor Estándar y Tracción Delantera Mecánica (MFWD), Medidas con Neumáticos Traseros 21L-28	<i>Avance</i>	<i>Reversa</i>	
Marcha 1	6 km/h (3,7 mph)	6,7 km/h (4,2 mph)	
Marcha 2	10 km/h (6,2 mph)	11,1 km/h (6,9 mph)	
Marcha 3	23,9 km/h (14,8 mph)	26,5 km/h (16,5 mph)	
Marcha 4	35,1 km/h (21,8 mph)	—	
Ejes			
Oscilación del Eje, de Extremo a Extremo, Eje Delantero	22°		
Potencias del Eje	<i>Delantero sin Accionamiento</i>	<i>MFWD</i>	<i>Trasero</i>
Estático	22 950 kg (50 596 lb)	18 500 kg (40 786 lb)	19 700 kg (43 431 lb)
Dinámico	9200 kg (20 283 lb)	7700 kg (16 976 lb)	9800 kg (21 605 lb)
Final	41 000 kg (90 390 lb)	43 600 kg (96 122 lb)	46 400 kg (102 295 lb)
Diferenciales			
Eje de MFWD	Control de tracción automático con deslizamiento limitado		
Eje Trasero	Bloqueo hidráulico, eléctrico y accionado con el pie		
Dirección (ISO 5010)	Dirección de potencia hidrostática y dirección de emergencia		
Eje	<i>Delantero sin Accionamiento</i>	<i>MFWD</i>	
Radio de Giro en los Bordes de las Aceras			
Con Frenos	4,04 m (13 ft 3 in)	4,20 m (13 ft 9 in)	
Sin Frenos	4,62 m (15 ft 2 in)	4,79 m (15 ft 9 in)	
Círculo de Giro del Cucharón			
Con Frenos	11,16 m (36 ft 7 in)	11,40 m (37 ft 5 in)	
Sin Frenos	12,14 m (39 ft 10 in)	12,47 m (40 ft 11 in)	
Giros del Volante (de extremo a extremo, flujo amplificado)	2,9 a 4,7	2,7 a 4,4	
Mando Final			
Tracción Delantera Mecánica	Los mandos finales planetarios exteriores para trabajo pesado distribuyen las cargas de choque en tres engranajes		
Eje Trasero	Los mandos finales planetarios exteriores para trabajo pesado distribuyen las cargas de choque en cuatro engranajes		
Frenos (ISO 3450)			
De Servicio	De potencia completa, con disco húmedo hidráulico, montados interiores, autoajustables y autoigualables		
De Estacionamiento	Frenos independientes del servicio, de varios discos, húmedos, desconectados de forma hidráulica y accionados por resorte, con control de interruptor eléctrico		
Sistema hidráulico			
Bomba Principal	Detección de carga con compensación de presión (PCLS), bomba de pistón axial		
Caudal de la Bomba a 2200 r. p. m.			
Retroexcavadora	197 l/m (52 gpm)		
Cargador	197 l/m (52 gpm)		
Presión de Alivio del Sistema, Retroexcavadora y Cargador			
Retroexcavadora	24 993 kPa (3625 psi)		
Cargador	24 993 kPa (3625 psi)		



Sistema hidráulico (continuación)		710K	
Controles			
Retroexcavadora	Controles auxiliares con patrón de selección estándar; funciones auxiliares opcionales eléctricas manuales o manuales y eléctricas de dos palancas		
Cargador	Control de una sola palanca con interruptor estándar de corte eléctrico del embrague; control de una sola palanca con interruptor de corte eléctrico del embrague y rodillo auxiliar proporcional electrohidráulico (EH) opcional		
Cilindros			
Tipo	Varillas pulidas, cromadas y termotratadas; pasadores de pivote de acero templado (bujes reemplazables)		
	<i>Diámetro interior</i>	<i>Diámetro de la varilla</i>	<i>Carrera</i>
Pluma del Cargador (2)	100 mm (3,94 in)	56 mm (2,20 in)	805 mm (31,69 in)
Cargador con Cucharón (1)	110 mm (4,33 in)	56 mm (2,20 in)	672 mm (26,44 in)
Pluma de la Retroexcavadora (1)	160 mm (6,30 in)	95 mm (3,74 in)	944 mm (37,17 in)
Avance de la Retroexcavadora (1)	140 mm (5,51 in)	85 mm (3,35 in)	792 mm (31,16 in)
Cucharón Retroexcavador (1)	110 mm (4,33 in)	70 mm (2,76 in)	939 mm (36,97 in)
Rotación de la Retroexcavadora (2)	110 mm (4,33 in)	56 mm (2,20 in)	308 mm (12,13 in)
Brazo de Cucharón Telescópico de la Retroexcavadora (1)	80 mm (3,15 in)	45 mm (1,77 in)	1372 mm (54 in)
Estabilizador de la Retroexcavadora Estándar (2)	115 mm (4,53 in)	63 mm (2,48 in)	588 mm (23,15 in)
Eje sin Accionamiento (1)	75 mm (2,95 in)	45 mm (1,77 in)	230 mm (9,06 in)
MFWD (1)	75 mm (2,95 in)	50 mm (1,97 in)	260 mm (10,24 in)
Sistema Eléctrico			
Tensión	12 V		
Potencia del Alternador	120 A		
Luces	10 halógenas: 4 delanteras, 4 traseras y 2 laterales (intensidad lumínica de 32 500 cada una); luces de giro e intermitentes: 2 delanteras y 2 traseras; luces traseras y de detención; y 2 reflectores traseros		
Estación del Operador			
Tipo (ISO 3471)	Techo moldeado, aislación montada, ROPS y FOPS, acceso izquierdo y derecho		
Neumáticos y Ruedas			
	<i>Delanteros</i>	<i>Trasero</i>	
Eje Delantero sin Accionamiento	14.5/75-16.1 F-3 (10)	21L-28 R-4 (14)	
	16.5L-16.1 I-1 (10)	21L-28 R-4 (14)	
MFWD	15-19.5 SS-1 (12)	21L-28 R-4 (14)	
	15-19.5 SS-1 (12)	20.5-25 L-2 (12)	
Facilidad de servicio			
Filtro de Aceite Hidráulico, Elemento Reemplazable de Protección Enroscable	Filtración de 6 micrones; 1000 horas de servicio o rotura inicial		
Capacidades de recarga			
Sistema de Enfriamiento	33,9 l (35,8 cuartos de galón)		
Eje Trasero	16,1 l (17 cuartos de galón)		
Aceite del Motor (incluye el filtro enroscable vertical)	19,5 l (20,6 cuartos de galón)		
Transmisión y Convertidor de Par	15,1 l (16 cuartos de galón)		
Tanque de Combustible (con llenado desde el nivel del suelo)	261,2 l (69 galones)		
Sistema Hidráulico	149,9 l (39,6 galones)		
Depósito Hidráulico	45,4 l (12 galones)		
Caja de MFWD			
Eje	9 l (9,5 cuartos de galón)		
Planetario (cada uno)	0,8 l (0,9 cuartos de galón)		
Pesos operativos			
Con Tanque de Combustible Lleno, Operador de 79 kg (175 lb) y Equipo Estándar	10 064 kg (22 187 lb)		
Tradicional con Cabina, MFWD, Brazo de Cucharón Telescópico y 635 kg (1400 lb) de Contrapeso	11 903 kg (26 242 lb)		
Ajustes de los Pesos Operativos con Componentes Opcionales			
Cabina	293 kg (645 lb)		
MFWD con Neumáticos	373 kg (822 lb)		
Brazo de Cucharón Telescópico	318 kg (700 lb)		
Acoplador del Cargador Frontal	363 kg (800 lb)		

Dimensiones Totales
710K

A	Despejo sobre el Suelo (Mínimo)	356 mm (14 in)
B	Largo Total, Transporte	8,23 m (27 ft)
C	Ancho Sobre los Neumáticos	2,29 m (7 ft 6 in)
D	Altura hasta la Parte Superior de la Cabina y ROPS	2,97 m (9 ft 9 in)
E	Longitud de Eje a Eje	
	Eje Delantero sin Accionamiento	2,58 m (8 ft 6 in)
	Eje de MFWD	2,55 m (8 ft 4 in)

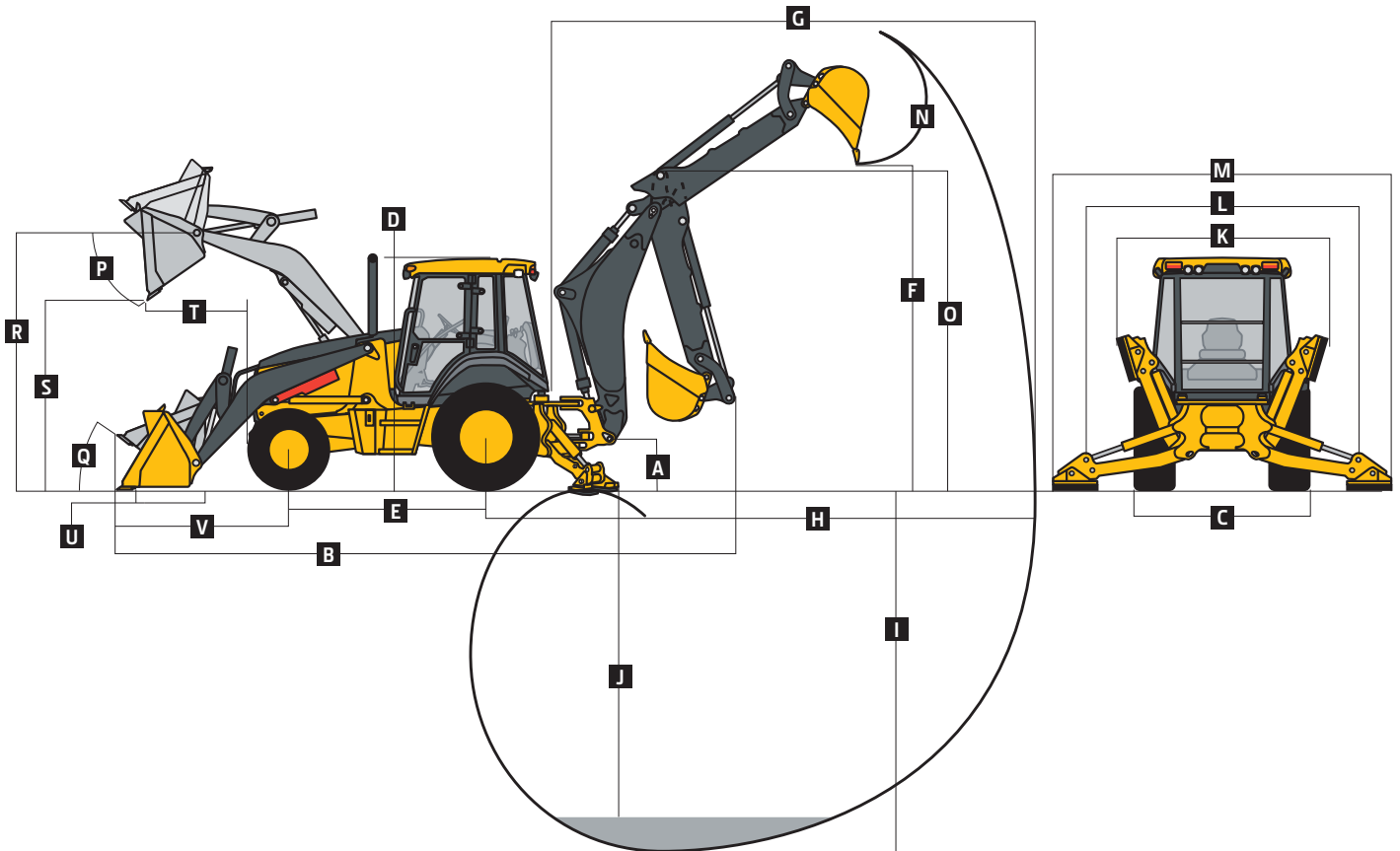
Desempeño y Dimensiones de la Retroexcavadora
710K
Las especificaciones de la retroexcavadora son con un cucharón de 610 mm x 0,31 m³ (24 in x 11,1 ft³)

Rango del Cucharón	610 mm a 914 mm (24 in a 36 in)
Fuerza de Excavación	
Cilindro del Cucharón	75,6 kN (17 000 lb)
Cilindro de Avance	52,3 kN (11 750 lb)
Arco de Rotación	180°
Control del Operador	Control auxiliar

Con Brazo de Cucharón Telescópico Opcional

	<i>Con Retroexcavadora Estándar</i>	<i>Retraído</i>	<i>Extendido</i>
F	Altura de Carga, Posición de Carga del Camión	4,34 m (14 ft 3 in)	5,18 m (17 ft)
G	Alcance desde el Centro del Pivote de Rotación	6,86 m (22 ft 6 in)	8,19 m (26 ft 10 in)
H	Alcance desde el Centro del Eje Trasero	8,13 m (26 ft 8 in)	9,46 m (31 ft)
I	Profundidad de Excavación (según los valores máximos especificados por la SAE)	5,44 m (17 ft 10 in)	6,81 m (22 ft 4 in)
J	Profundidad de Excavación (SAE)		
	610 mm (2 ft) En Zanjas Planas	5,41 m (17 ft 9 in)	6,83 m (22 ft 5 in)
	2440 mm (8 ft) En Zanjas Planas	5,18 m (17 ft)	6,58 m (21 ft 7 in)
K	Ancho del Estabilizador, Transporte	2,41 m (7 ft 11 in)	2,41 m (7 ft 11 in)
L	Extensión de Estabilizador en Funcionamiento	3,99 m (13 ft 1 in)	3,99 m (13 ft 1 in)
M	Ancho Total del Estabilizador en Funcionamiento	4,65 m (15 ft 3 in)	4,65 m (15 ft 3 in)
N	Rotación del Cucharón	190°	190°
O	Altura de Transporte	4,17 m (13 ft 8 in)	4,22 m (13 ft 10 in)

Desempeño y Dimensiones del Cargador		710K			
P	Ángulo Máximo de Descarga del Cucharón	45°			
Q	Ángulo de Llenado a Nivel del Suelo	40°			
		<i>Trabajo estándar</i>	<i>Trabajo estándar</i>	<i>De Usos Múltiples</i>	<i>Trabajo estándar</i>
Capacidad del Cucharón		1,24 m ³ (1,62 yd ³)	1,43 m ³ (1,87 yd ³)	1,05 m ³ (1,38 yd ³)	1,53 m ³ (2 yd ³)
Ancho		2464 mm (97 in)	2464 mm (97 in)	2451 mm (96,5 in)	2545 mm (100 in)
Peso		830 kg (1830 lb)	866 kg (1909 lb)	969 kg (2136 lb)	1260 kg (2778 lb)
Fuerza de Dislocación		69,1 kN (15 540 lb)	65,8 kN (14 800 lb)	69,8 kN (15 690 lb)	72,6 kN (16 312 lb)
Capacidad de Elevación, Altura Completa		4208 kg (9277 lb)	3943 kg (8693 lb)	3961 kg (8732 lb)	3139 kg (6920 lb)
R	Altura Máxima hasta el Pasador de la Bisagra del Cucharón	3,78 m (12 ft 5 in)	3,78 m (12 ft 5 in)	3,78 m (12 ft 5 in)	3,78 m (12 ft 5 in)
S	Despejo de la Descarga, Cucharón a 45°	2,92 m (9 ft 7 in)	2,84 m (9 ft 4 in)	2,95 m (9 ft 8 in)	2,56 m (8 ft 5 in)
T	Alcance a Altura Completa, Cucharón a 45°	691 mm (27,2 in)	770 mm (30,3 in)	683 mm (26,9 in)	976 mm (38,4 in)
U	Profundidad de Excavación Debajo del Suelo, Nivel del Cucharón	104 mm (4,1 in)	104 mm (4,1 in)	81 mm (3,2 in)	183 mm (7,2 in)
V	Longitud desde la Línea Central del Eje Frontal hasta la Cuchilla del Cucharón	2,10 m (6 ft 11 in)	2,21 m (7 ft 3 in)	2,06 m (6 ft 9 in)	2,61 m (8 ft 7 in)

Capacidad de Elevación con Horquillas o Acoplador Rápido

Capacidad Hidráulica		Dientes de 1219 mm (48 in)
A ¹	Altura Máxima	2632 kg (5803 lb)
B ¹	Alcance Máximo	4378 kg (9651 lb)
C ¹	A Nivel del Suelo	6057 kg (13 353 lb)
D ¹	Debajo del Nivel del Suelo	140 mm (5,5 in)

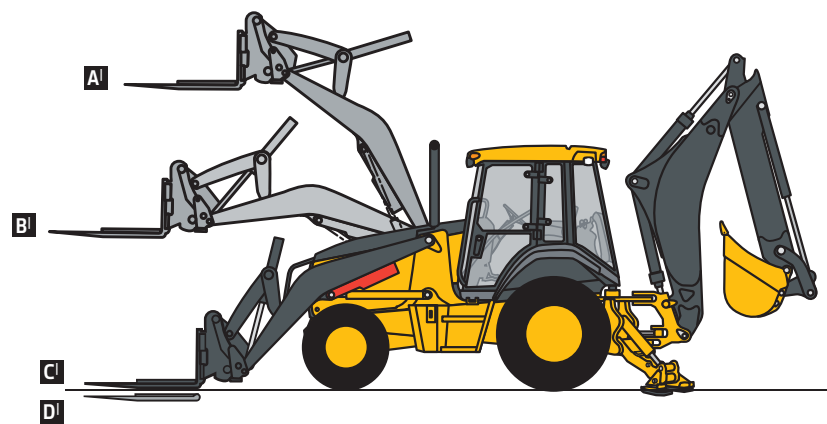

Las capacidades de elevación se calculan según valores finales y se expresan en kg (lb), según la norma SAE J31. Las cifras detalladas representan el 87 % de la fuerza máxima de elevación disponible. El vehículo básico incluye el contrapeso.

Retroexcavadora 710K con Brazo de Cucharón Estándar

Retroexcavadora 710K con Brazo de Cucharón Telescópico de 1,37 m (4 ft 6 in) Retraído

Retroexcavadora 710K con Brazo de Cucharón Telescópico de 1,37 m (4 ft 6 in) Extendido

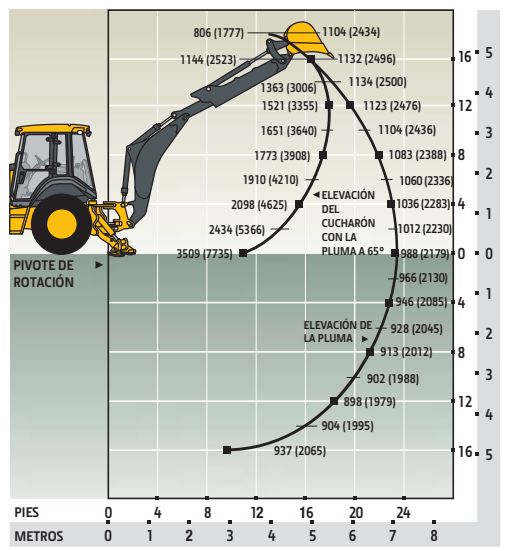
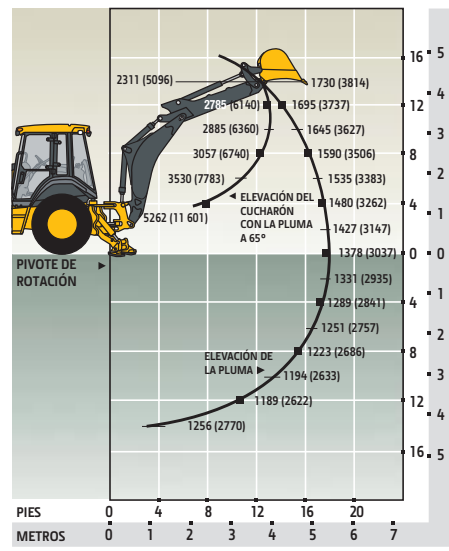
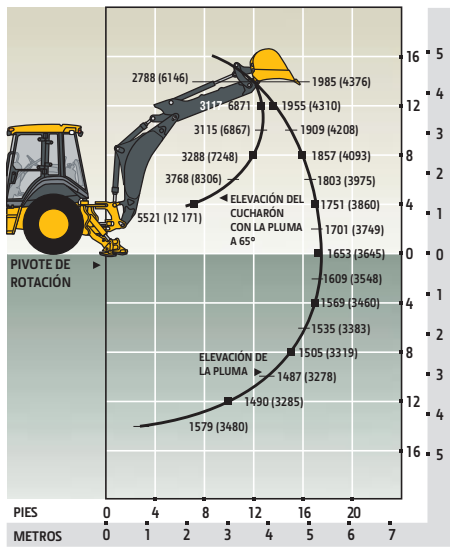

Equipo adicional: 310K

Referencia: ● Estándar ▲ Opcional o especial Comuníquese con su concesionario de John Deere para obtener más información.

310K Motor
● Cumple con las normas de emisiones Tier 3 de la EPA y Stage IIIA de la UE
▲ Cumple con las normas de emisiones Tier 2 de la EPA y Stage II de la UE
● Modelo 4045HT054 de John Deere: 4,5 l, potencia máxima neta de 65 kW (87 hp), turboalimentado, aislación montada
▲ Modelo 4045TT096 de John Deere: 4,5 l, potencia máxima neta de 60 kW (80 hp), turboalimentado, aislación montada
● Filtro de aceite de motor enroscable vertical
● Filtro de combustible enroscable vertical con separador de agua
● Enfriador de aceite de motor con intercambiador aceite/agua
● Clasificación del refrigerante del motor -40 °C (-40 °F)
● Tanque de recuperación de refrigerante con indicador de bajo nivel
● Sistema de enfriamiento plegable con bisagras
● Correa serpentina con tensor de correa automático
● Ventilador enfriador de succión
● Filtro de aire seco doble
● Silenciador debajo del capó con tubo de escape con extremo curvo
● Bomba elevadora de combustible electrónica (solo Tier 3)
▲ Bomba elevadora de combustible mecánica (solo Tier 2)
● Conjunto para clima frío
Tren de potencia
● Transmisión PowerShift™: Convertidor de par con palanca de control de la transmisión (TCL) con acelerador de manija giratoria e interbloqueo del interruptor de seguridad neutro (desde la primera hasta la cuarta marcha)
● Enfriador de aceite de la transmisión
● Filtro de transmisión enroscable vertical
▲ Puerto remoto para muestreo de aceite de la transmisión
● Traba del diferencial, accionado por pie eléctrico, encendido y apagado de protección
● Mandos planetarios finales
● Frenos de servicio hidráulicos asistidos (que cumplen con la norma ISO 3450): Internos, con varios discos húmedos, autoajustables y autoigualables
● Freno de emergencia o estacionamiento con control de interruptor eléctrico (que cumple con la norma ISO 3450): Frenos independientes de servicio o de varios discos húmedos que se accionan por resorte y se desconectan de forma hidráulica
● Dirección de potencia hidrostática con modo manual de emergencia
▲ Eje delantero sin accionamiento
● MFWD con diferencial abierto: Control de encendido y apagado eléctrico, eje sellado
▲ MFWD con diferencial de deslizamiento limitado y control de tracción: Control de encendido y apagado eléctrico, eje sellado
● Frenado automático de la MFWD (solo en sobremarcha de la cuarta marcha)
▲ Separadores de las ruedas traseras para utilizar con cadenas
▲ Protector del eje impulsor de la MFWD
Retroexcavadora
● Brazo de cucharón estándar, profundidad de excavación de 4,34 m (14 ft 3 in)
▲ Brazo de cucharón telescópico, extensión de 1,07 m (3 ft 6 in)
● Controles mecánicos de la retroexcavadora de dos palancas que cumplen con las normas ISO (Deere)
▲ Controles auxiliares de dos palancas con función de selección de patrón
● Palanca de freno de transporte de la retroexcavadora
● Pasador de bloqueo giratorio almacenado en la estación del operador
● Estabilizadores con válvulas bidireccionales antidesplazamiento
● Estabilizadores de pivote con almohadillas reversibles
● Sin cucharón; con pasadores de cucharón
▲ Cucharón retroexcavador para trabajo estándar con lazos de elevación
▲ Cucharón retroexcavador para trabajo pesado con lazos de elevación
▲ Acopladores de retroexcavadora para los cucharones de John Deere, Case y Cat

310K Retroexcavadora (continuación)
▲ Válvula auxiliar de retroexcavadora para osciladores, mariposas, etc. con tubería auxiliar
▲ Válvula auxiliar de la retroexcavadora para los martillos y los compactadores con tubería auxiliar
Cargador¹
● Cargador con cucharón antiderrames (llenado)
● Función de retorno a la excavación
● Control de una sola palanca con desconexión eléctrica del embrague
● Indicador del nivel del cucharón
● Traba de servicio para la pluma del cargador
▲ Sistema hidráulico auxiliar del cargador con control de dos palancas
▲ Acoplador hidráulico para cucharones, horquillas, etc.
● Sin cucharón; con pasadores de cucharón
● Brazos del cargador de alta visibilidad
Sistema Hidráulico
● Bomba de un solo engranaje de 106 l/m (28 gpm), sistema de centro abierto
● Modo de economía (solo Tier 3)
● Depósito hidráulico dedicado
● Conectores de sello de cara del aro tórico
● Filtro enroscable vertical de 6 micrones
Sistema eléctrico
● Sistema de 12 V
● Alternador de 90 A
● Una sola batería con capacidad de reserva de 190 min y 950 CCA
▲ Baterías dobles con capacidad de reserva de 380 min y 1900 CCA
● Cubierta para el terminal positivo de la batería
● Circuitos de fusibles múltiples de una pieza
● Cubierta de seguridad de arranque de derivación
▲ Interruptor maestro de desconexión
Luces
● Luces halógenas (10), intensidad luminica de 32 500 cada una (4 delanteras de manejo y trabajo, 4 traseras de trabajo y 2 laterales)
● Luces de giro intermitentes (2 delanteras y 2 traseras)
● Luces traseras y de detención (2)
● Reflectores traseros (2)
Estación del Operador
● Techo moldeado ROPS y FOPS (Nivel 2) con diseño modular (que cumple con las normas ISO 3449, ISO 3471 y SAE J1040): Aislación montada
● Acceso izquierdo y derecho
● Escalones resistentes a deslizamientos y agarraderas ubicadas de modo ergonómico (según la norma SAE J185)
● Alfombras para pisos moldeadas (con controles auxiliares solamente)
▲ Tapizado (cabina solamente)
● Gancho para abrigos
● Salidas de alimentación de 12 V (2)
● Soporte para vasos integrado
● Compartimento incorporado para guardar el Manual del Operador
● Espacio para almacenamiento con traba situado a la derecha
▲ Espacio de almacenamiento situado a la izquierda, con traba y soportes para vasos
● Espejo retrovisor interior
▲ Espejo interior para visión frontal
▲ Espejos retrovisores exteriores
● Acelerador manual giratorio
● Acelerador de pie suspendido
● Bocina
● Cinturón de seguridad retráctil de 76 mm (3 in)

310K Estación del Operador (continuación)
● Llave de contacto con cierre eléctrico de combustible
▲ Seguridad de la máquina
● Medidor de temperatura del refrigerante del motor
● Medidor de combustible
● Pantalla digital de las horas del motor, las r. p. m. del motor y la tensión del sistema
● Sistema del monitor con advertencias visuales y sonoras: Restricción del aire del motor, baja tensión del alternador, presión de aceite del motor, restricción de filtro hidráulico, encendido o apagado del freno de estacionamiento, temperatura de postratamiento, temperatura del aceite de la transmisión, combustible, horómetro, información diagnóstica de la máquina mediante cuatro botones, interfaz del operador en monitor de cristal líquido (LCD)
● Techo: Asiento giratorio de vinilo de lujo con suspensión mecánica, ajuste de respaldo y apoyabrazos (totalmente ajustables)
▲ Cabina Quarter: Asiento giratorio de vinilo de lujo con suspensión mecánica, ajuste de respaldo y apoyabrazos (totalmente ajustables), parabrisas delantero y limpiaparabrisas (1 delantero)
▲ Cabina con Dos Puertas y Climatización: Asiento giratorio de tela de lujo con suspensión mecánica, ajuste de respaldo, climatización (salida de 7,6 kW [26 000 Btu/h] y refrigerante R134a sin CFC) y limpiaparabrisas (1 trasero y 1 delantero)
▲ Cabina con Dos Puertas: Asiento giratorio de tela de lujo con suspensión mecánica, ajuste de respaldo, volante con inclinación e infinitas posiciones, radio de frecuencia atmosférica, AM y FM, visera, tapizado, luz interior, puertas a la izquierda y a la derecha de la cabina, vidrio de seguridad polarizado, limpiaparabrisas (1 trasero y 1 delantero), lavaparabrisas delantero, toma de aire exterior, calefacción, desempañador y presurizador (calefacción de 11,7 kW [40 000 Btu/h])
▲ Cabina de Último Modelo: Asiento giratorio de tela de lujo con suspensión mecánica, ajuste de respaldo, volante con inclinación con infinitas posiciones, radio de frecuencia atmosférica, AM y FM con reproductor de CD, visera, tapizado, luz interior, puertas a la izquierda y la derecha de la cabina, vidrio de seguridad polarizado, limpiaparabrisas (1 trasero y 1 delantero), lavaparabrisas delantero, toma de aire exterior, calefacción, desempañador y presurizador (calefacción de 11,7 kW [40 000 Btu/h]), climatización (salida de 7,6 kW [26 000 Btu/h] y refrigerante R134a sin CFC)
Datos generales del vehículo
● Bastidor principal de construcción unificada de una sola pieza
● Puntos de amarre del vehículo (2 delanteros y 2 traseros)
▲ Puertos remotos para muestreo de fluido (solo Tier 3)
● Banco de engrase remoto para el eje delantero
● Cubierta delantera
▲ Parachoques delantero para trabajo pesado
▲ Contrapeso delantero de 204 kg (450 lb)
▲ Contrapeso delantero de 340 kg (750 lb)
▲ Contrapeso delantero de 454 kg (1000 lb)
▲ Contrapeso delantero de 567 kg (1250 lb)
▲ Topes de goma de la parrilla
● Tanque de combustible de 155,2 l (41 galones), llenado desde el nivel del suelo
● Capó con dos posiciones de fácil inclinación
● Bastidor extendido de la parrilla
● Caja de herramientas desmontable con portacandado
● Protección contra vandalismo para bloquear el monitor, el capó del motor, la caja de herramientas, el depósito hidráulico y el tanque de combustible
● Alarma de advertencia en reversa
● Guardabarros trasero de cobertura completa y resistente a las abolladuras
▲ Placa de protección de la pluma
● Sistema de comunicación inalámbrico JDLink™ Ultimate (solo disponible en algunos países; comuníquese con su concesionario para obtener más detalles)

¹Comuníquese con su concesionario para conocer la variedad de horquillas y cucharones de acoplamiento y usos múltiples para trabajo pesado.

La potencia neta del motor es con el equipo estándar, que incluye el filtro de aire, el sistema de escape, el alternador y el ventilador enfriador en condiciones de prueba especificadas en las normas ISO 9249. No es necesario disminuir la potencia hasta 1500 m (5000 ft) de altitud en la unidad 310K. Tampoco es necesario disminuir la potencia hasta 3050 m (10 000 ft) en la unidad 310K que cuenta con el turboalimentador opcional de compensación de altura. Las especificaciones y el diseño están sujetos a modificaciones sin previo aviso. En los casos que corresponda, las especificaciones cumplen con las normas ISO. Excepto cuando se indica lo contrario, estas especificaciones se basan en una unidad con neumáticos traseros sin cámara R4 de tamaño 19.5L-24 y regimen de capa 10, y neumáticos delanteros sin cámara F3 de tamaño 11L-16 y regimen de capa de 12, cargador con cucharón de 0,77 m³ (1 yd³) y cucharón retroexcavador de 610 mm x 0,18 m³ (24 in x 6,5 ft³).

310SK y 410K

Referencia: ● Estándar ▲ Opcional o especial Comuníquese con su concesionario de John Deere para obtener más información.

310SK	410K	Motor
●	●	Cumple con las normas de emisiones Tier 3 de la EPA y Stage IIIA de la UE
▲	▲	Cumple con las normas de emisiones Tier 2 de la EPA y Stage II de la UE
●	●	Modelo 4045HT054 de John Deere: 4,5 l, potencia máxima neta de 71 kW (95 hp), turboalimentado, aislación montada
▲	▲	Modelo 4045TT096 de John Deere: 4,5 l, potencia máxima neta de 70 kW (93 hp), turboalimentado, aislación montada
●	●	Modelo 4045HT054 de John Deere: 4,5 l, potencia máxima neta de 75 kW (101 hp), turboalimentado, aislación montada
▲	▲	Modelo 4045TT096 de John Deere: 4,5 l, potencia máxima neta de 72 kW (97 hp), turboalimentado, aislación montada
●	●	Filtro de aceite de motor enroscaable vertical
●	●	Filtro de combustible enroscaable vertical con separador de agua
●	●	Enfriador de aceite de motor con intercambiador aceite/agua
●	●	Clasificación del refrigerante del motor -40 °C (-40 °F)
●	●	Tanque de recuperación de refrigerante con indicador de bajo nivel
●	●	Sistema de enfriamiento plegable con bisagras
●	●	Correa serpentina con tensor de correa automático
●	●	Ventilador enfriador de succión
●	●	Filtro de aire seco doble
●	●	Silenciador debajo del capó con tubo de escape con extremo curvo
▲	▲	Extensión de tubo de escape de cromo
▲	▲	Calentador y enfriador eléctrico de motor de 1000 V
▲	▲	Bomba elevadora de combustible electrónica (solo Tier 3)
▲	▲	Bomba elevadora de combustible mecánica (solo Tier 2)
●	●	Conjunto para clima frío
Tren de potencia		
●	●	Transmisión PowerShift™: Convertidor de par con palanca de control de la transmisión (TCL) con acelerador de manija giratoria e interbloqueo del interruptor de seguridad neutro (desde la primera hasta la quinta marcha)
●	●	Sobremarcha en la quinta marcha
▲	▲	Transmisión automática
●	●	Enfriador de aceite de la transmisión
●	●	Filtro de transmisión enroscaable vertical
▲	▲	Puerto remoto para muestreo de aceite de la transmisión
●	●	Traba del diferencial, accionado por pie eléctrico, encendido y apagado de protección
●	●	Apagado automático
●	●	Mandos planetarios finales
●	●	Frenos de servicio hidráulicos asistidos (que cumplen con la norma ISO 3450): Internos, con varios discos húmedos, autoajustables y autoigualables
●	●	Freno de emergencia o estacionamiento con control de interruptor eléctrico (que cumple con la norma ISO 3450): Frenos independientes de servicio o de varios discos húmedos que se accionan por resorte y se desconectan de forma hidráulica
●	●	Dirección de potencia hidrostática con modo manual de emergencia
▲	▲	Eje delantero sin accionamiento
●	●	MFWD con diferencial de deslizamiento limitado y control de tracción: Control de encendido y apagado eléctrico, eje sellado
●	●	Frenado automático de MFWD (solo en la sobremarcha de la cuarta y quinta marcha)
▲	▲	Separadores de las ruedas traseras para utilizar con cadenas
▲	▲	Protector del eje impulsor de la MFWD
Retroexcavadora		
●	●	Brazo de cucharón estándar, profundidad de excavación de 4,42 m (14 ft 6 in)
●	●	Brazo de cucharón estándar, profundidad de excavación de 4,83 m (15 ft 10 in)
▲	▲	Brazo de cucharón telescópico, extensión de 1,07 m (3 ft 6 in)
▲	▲	Brazo de cucharón telescópico, extensión de 1,22 m (4 ft)
▲	▲	Cilindro del cucharón retroexcavador para trabajo pesado
●	●	Controles mecánicos de la retroexcavadora de dos palancas que cumplen con las normas ISO (Deere)
▲	▲	Controles auxiliares de dos palancas con función de selección de patrón
●	●	Palanca de freno de transporte de la retroexcavadora

310SK	410K	Retroexcavadora (continuación)
●	●	Pasador de bloqueo giratorio almacenado en la estación del operador
●	●	Estabilizadores con válvulas bidireccionales antidesplazamiento
●	●	Estabilizadores de pivote con almohadillas reversibles
▲	▲	Estabilizadores (largos) extendidos con almohadillas reversibles
●	●	Sin cucharón; con pasadores de cucharón
▲	▲	Cucharón retroexcavador para trabajo estándar con lazos de elevación
▲	▲	Cucharón retroexcavador para trabajo pesado con lazos de elevación
▲	▲	Cucharón retroexcavador para cargas extremas con lazos de elevación
▲	▲	Acopladores de retroexcavadora para los cucharones de John Deere, Case y Cat
▲	▲	Válvula auxiliar de retroexcavadora para osciladores, mariposas, etc. con tubería auxiliar
▲	▲	Válvula auxiliar de la retroexcavadora para los martillos y los compactadores con tubería auxiliar
▲	▲	Mariposa hidráulica
Cargador ¹		
●	●	Cargador con cucharón antiderrames (llenado)
●	●	Función de retorno a la excavación
●	●	Control de una sola palanca con desconexión eléctrica del embrague
●	●	Indicador del nivel del cucharón
●	●	Traba de servicio para la pluma del cargador
▲	▲	Sistema hidráulico del cargador auxiliar con una sola palanca de control y control auxiliar EH (MFWD y desconexión del embrague)
▲	▲	Acoplador hidráulico para cucharones, horquillas, etc.
●	●	Sin cucharón; con pasadores de cucharón
●	●	Brazos del cargador de alta visibilidad
Sistema Hidráulico		
●	●	Bomba de engranajes tándem de 136 l/m (36 gpm) con válvula de evacuación y sistema de centro abierto
●	●	Bomba de pistón axial de 159 l/m (42 gpm) y sistema de detección de carga con compensación de presión (PCLS)
●	●	Autoregulación
●	●	Modo de economía (solo Tier 3)
●	●	Depósito hidráulico dedicado
●	●	Conectores de sello de cara del aro tórico
●	●	Filtro enroscaable vertical de 6 micrones
Sistema eléctrico		
●	●	Sistema de 12 V
●	●	Alternador de 90 A
●	●	Una sola batería con capacidad de reserva de 190 min y 950 CCA
▲	▲	Baterías dobles con capacidad de reserva de 380 min y 1900 CCA
●	●	Cubierta para el terminal positivo de la batería
●	●	Circuitos de fusibles múltiples de una pieza
●	●	Cubierta de seguridad de arranque de derivación
▲	▲	Interruptor maestro de desconexión
Luces		
●	●	Luces halógenas (10), intensidad lumínica de 32 500 cada una (4 delanteras de manejo y trabajo, 4 traseras de trabajo y 2 laterales)
●	●	Luces de giro intermitentes (2 delanteras y 2 traseras)
●	●	Luces traseras y de detención (2)
●	●	Reflectores traseros (2)
Estación del Operador		
●	●	Techo moldeado ROPS y FOPS (Nivel 2) con diseño modular (que cumple con las normas ISO 3449, ISO 3471 y SAE J1040): Aislación montada
●	●	Acceso izquierdo y derecho
●	●	Escalones resistentes a deslizamientos y agarraderas ubicadas de modo ergonómico (según la norma SAE J185)
●	●	Alfombras para pisos moldeadas (con controles auxiliares solamente)
▲	▲	Tapizado (cabina solamente)
●	●	Gancho para abrigos
●	●	Salidas de alimentación de 12 V (2)

310SK	410K	Estación del Operador (continuación)
●	●	Soporte para vasos integrado
●	●	Compartimiento incorporado para guardar el Manual del Operador
●	●	Espacio para almacenamiento con traba situado a la derecha
▲	▲	Espacio de almacenamiento situado a la izquierda, con traba y soportes para vasos
●	●	Espejo retrovisor interior
▲	▲	Espejo interior para visión frontal
▲	▲	Espejos retrovisores exteriores
●	●	Acelerador manual giratorio
●	●	Acelerador de pie suspendido
●	●	Bocina
●	●	Cinturón de seguridad retráctil de 76 mm (3 in)
●	●	Arranque sin llave
●	●	Seguridad de la máquina
●	●	Medidor de temperatura del refrigerante del motor
●	●	Medidor de temperatura del aceite de la transmisión
●	●	Medidor de combustible
●	●	Pantalla digital de las horas del motor, las r. p. m. del motor y la tensión del sistema
●	●	Módulo de interruptores sellado
●	●	Sistema del monitor con advertencias visuales y sonoras: Restricción del aire del motor, baja tensión del alternador, presión de aceite del motor, restricción de filtro hidráulico, encendido o apagado del freno de estacionamiento, temperatura de posttratamiento, temperatura del aceite de la transmisión, combustible, horómetro, información de diagnóstico de la máquina mediante cuatro botones, interfaz del operador en monitor de cristal líquido (LCD)
●	●	Techo: Asiento giratorio de vinilo de lujo con suspensión mecánica, ajuste de respaldo y apoyabrazos (totalmente ajustables)
▲	▲	Cabina con Dos Puertas: Asiento giratorio de tela de lujo con suspensión mecánica, ajuste de respaldo, volante con inclinación e infinitas posiciones, radio de frecuencia atmosférica, AM y FM, visera, tapizado, luz interior, puertas a la izquierda y a la derecha de la cabina, vidrio de seguridad polarizado, limpiaparabrisas (1 trasero y 1 delantero), lavaparabrisas delantero, toma de aire exterior, calefacción, desempañador, presurizador (calefacción de 11,7 kW [40 000 Btu/h])
▲	▲	Cabina de Último Modelo: Asiento giratorio de tela de lujo con suspensión neumática, ajuste de respaldo, volante con inclinación con infinitas posiciones, radio de frecuencia atmosférica, AM y FM con reproductor de CD, visera, tapizado, luz interior, puertas a la izquierda y la derecha de la cabina, vidrio de seguridad polarizado, limpiaparabrisas (1 trasero y 1 delantero), lavaparabrisas delantero, toma de aire exterior, calefacción, desempañador y presurizador (calefacción de 11,7 kW [40 000 Btu/h]), climatización (salida de 7,6 kW [26 000 Btu/h] y refrigerante R134a sin CFC)
Datos generales del vehículo		
●	●	Bastidor principal de construcción unificada de una sola pieza
●	●	Puntos de amarre del vehículo (2 delanteros y 2 traseros)
▲	▲	Puertos remotos para muestreo de fluido (solo Tier 3)
●	●	Banco de engrase remoto para el eje delantero
●	●	Cubierta delantera
▲	▲	Parachoques delantero para trabajo pesado
▲	▲	Contrapeso delantero de 204 kg (450 lb)
▲	▲	Contrapeso delantero de 340 kg (750 lb)
▲	▲	Contrapeso delantero de 454 kg (1000 lb)
▲	▲	Contrapeso delantero de 567 kg (1250 lb)
▲	▲	Topes de goma de la parrilla
●	●	Tanque de combustible de 155,2 l (41 galones), llenado desde el nivel del suelo
●	●	Capó con dos posiciones de fácil inclinación
●	●	Bastidor extendido de la parrilla
●	●	Caja de herramientas desmontable con portacandado
●	●	Protección contra vandalismo para bloquear el monitor, el capó del motor, la caja de herramientas, el depósito hidráulico y el tanque de combustible
●	●	Alarma de advertencia en reversa
●	●	Guardabarros trasero de cobertura completa y resistente a las abolladuras
●	●	Sistema de comunicación inalámbrico JDLink™ Ultimate (solo disponible en algunos países; comuníquese con su concesionario para obtener más detalles)

¹Comuníquese con su concesionario para conocer la variedad de horquillas y cucharones de acoplamiento y usos múltiples para trabajo pesado.

La potencia neta del motor es con el equipo estándar, que incluye el filtro de aire, el sistema de escape, el alternador y el ventilador enfriador en condiciones de prueba especificadas en las normas ISO 9249. No es necesario disminuir la potencia hasta 3050 m (10 000 ft) de altitud. Las especificaciones y el diseño están sujetos a modificaciones sin previo aviso. En los casos que corresponda, las especificaciones cumplen con las normas ISO. Excepto cuando se indica lo contrario, estas especificaciones se basan en las unidades 310SK y 410K con cucharones retroexcavadores de 610 mm x 0,21 m² (24 in x 7,5 ft²); una unidad 310SK con neumáticos traseros sin cámara R4 de tamaño 19.5L-24 y régimen de capa 10, neumáticos delanteros sin cámara F3 de tamaño 11L-16 y régimen de capa 12 y cucharón cargador de 0,86 m³ (1,12 yd³); y una unidad 410K con neumáticos traseros sin cámara R4 de tamaño 21L-24 y régimen de capa 10, y neumáticos delanteros F3 de tamaño 14.5/7.5-16.1 y régimen de capa 10, y cucharón cargador de 1 m³ (1,31 yd³).

315SK

Referencia: ● Estándar ▲ Opcional o especial Comuníquese con su concesionario de John Deere para obtener más información.

315SK Motor

- Cumple con las normas de emisiones Tier 2 de la EPA y Stage II de la UE
- Modelo 4045TT096 de John Deere: 4,5 l, potencia máxima neta de 70 kW (93 hp), turboalimentado, aislación montada
- Filtro de aceite de motor enroscable vertical
- Filtro de combustible enroscable vertical con separador de agua
- Enfriador de aceite de motor con intercambiador aceite/agua
- Clasificación del refrigerante del motor -40 °C (-40 °F)
- Tanque de recuperación de refrigerante
- Correa serpentina con tensor de correa automático
- Ventilador enfriador de succión
- Filtro de aire seco doble
- Silenciador debajo del capó con tubo de escape con extremo curvo
- Bomba elevadora de combustible mecánica

Tren de potencia

- Transmisión PowerShift™: Convertidor de par con palanca de control de la transmisión (TCL) con acelerador de manija giratoria e interbloqueo del interruptor de seguridad neutro (desde la primera hasta la quinta marcha)
- Sobremarcha en la quinta marcha
- ▲ Transmisión automática
- Apagado automático
- Enfriador de aceite de la transmisión
- Filtro de transmisión enroscable vertical
- ▲ Puerto remoto para muestreo de aceite de la transmisión
- Traba del diferencial accionada por pie eléctrico
- Mandos planetarios finales
- Frenos de servicio hidráulicos asistidos (que cumplen con la norma ISO 3450): Internos, de varios discos húmedos, autoajustables y autoajustables
- Freno de emergencia o estacionamiento con control de interruptor eléctrico (que cumple con la norma ISO 3450): Frenos independientes de servicio o de varios discos húmedos que se accionan por resorte y se desconectan de forma hidráulica
- Dirección de potencia hidrostática con modo manual de emergencia
- ▲ Eje delantero sin accionamiento
- Tracción delantera mecánica (MFWD) con diferencial de deslizamiento limitado y control de tracción: Control de encendido y apagado eléctrico, eje sellado
- ▲ Separadores de las ruedas traseras para utilizar con cadenas
- ▲ Protector del eje impulsor de la MFWD

Retroexcavadora

- Brazo de cucharón estándar, profundidad de excavación de 4,29 m (14 ft 1 in)
- ▲ Brazo de cucharón telescópico, extensión de 1,07 m (3 ft 6 in)
- ▲ Opción de cilindro del cucharón retroexcavador para trabajo pesado
- Controles mecánicos de la retroexcavadora de dos palancas que cumplen con las normas ISO (Deere)
- Palanca de freno de transporte de la retroexcavadora
- Pasador de bloqueo giratorio almacenado en la estación del operador
- Estabilizadores con válvulas bidireccionales antidesplazamiento
- Sin cucharón; con pasadores de cucharón
- ▲ Cucharón retroexcavador para trabajo estándar con lazos de elevación
- ▲ Cucharón retroexcavador para trabajo pesado con lazos de elevación
- ▲ Cucharón retroexcavador para cargas extremas con lazos de elevación
- ▲ Válvula auxiliar de retroexcavadora para osciladores, mariposas, etc. con tubería auxiliar

315SK Retroexcavadora (continuación)

- ▲ Válvula auxiliar de la retroexcavadora para martillos y compactadores con tubería auxiliar
- Cargador†
- Función de retorno a la excavación
- Control de una sola palanca con desconexión eléctrica del embrague
- Indicador del nivel del cucharón
- Traba de servicio para la pluma del cargador
- ▲ Control de conducción
- ▲ Sistema hidráulico auxiliar del cargador con control de dos palancas
- ▲ Acoplador hidráulico del cargador frontal para cucharones, horquillas, etc.
- Sin cucharón; con pasadores de cucharón
- Brazos del cargador de alta visibilidad

Sistema Hidráulico

- Bomba de engranajes tándem de 136 l/m (36 gpm), sistema de centro abierto
- Autorregulación
- Depósito hidráulico dedicado
- Conectores de sello de cara del aro tórico
- Filtro enroscable vertical de 6 micrones

Sistema eléctrico

- Sistema de 12 V
- Alternador de 90 A
- Una sola batería con capacidad de reserva de 190 min y 950 CCA
- ▲ Baterías dobles con capacidad de reserva de 380 min y 1900 CCA
- Cubierta para el terminal positivo de la batería
- Circuitos de fusibles múltiples de una pieza
- Cubierta de seguridad de arranque de derivación
- ▲ Interruptor maestro de desconexión

Luces

- Luces halógenas (10), intensidad luminica de 32 500 cada una (4 delanteras de manejo y trabajo, 4 traseras de trabajo y 2 laterales)
- Luces de giro intermitentes (2 delanteras y 2 traseras)
- Luces traseras y de detención (2)
- Reflectores traseros (2)

Estación del Operador

- Cabina de nivel 2 con estructura protectora contra vuelcos (ROPS), FOPS y diseño modular, techo moldeado (que cumple con las normas ISO 3449, ISO 3471 y SAE J1040): Aislación montada
- Acceso izquierdo y derecho
- Escalones resistentes a deslizamientos y agarraderas ubicadas de modo ergonómico (según la norma SAE J185)
- Alfombras para piso moldeadas
- Tapizado
- Gancho para abrigos
- Salidas de alimentación de 12 V (2)
- Compartimiento para bebidas incorporado
- Compartimiento incorporado para guardar el Manual del Operador
- Espacio para almacenamiento con traba situado a la derecha
- ▲ Espacio de almacenamiento situado a la izquierda, con traba y soportes para vasos
- Espejo retrovisor interior

315SK Estación del Operador (continuación)

- ▲ Espejos retrovisores exteriores
- Acelerador manual giratorio
- Acelerador de pie suspendido
- Volante con inclinación
- Bocina
- Módulo de interruptores sellado
- Cinturón de seguridad retráctil de 76 mm (3 in)
- Arranque sin llave
- Seguridad de la máquina (activada mediante el monitor)
- Medidor de temperatura del refrigerante del motor
- Medidor de temperatura del aceite
- Medidor de combustible
- Pantalla digital de las horas del motor, las r. p. m. del motor y la tensión del sistema
- Sistema del monitor con advertencias visuales y sonoras: Restricción del aire del motor, baja tensión del alternador, presión de aceite del motor, restricción de filtro hidráulico, encendido o apagado del freno de estacionamiento, cinturón de seguridad, información de diagnóstico de la máquina mediante cuatro botones, interfaz del operador en monitor de cristal líquido (LCD)
- Asiento giratorio con tela de lujo y suspensión mecánica, ajuste de respaldo y apoyabrazos (completamente ajustables)
- ▲ Asiento giratorio con tela de lujo y suspensión neumática con ajuste de respaldo
- Cinturón de seguridad retráctil de 76 mm (3 in)
- Cabina: Tapizado, luz interior, puertas a la izquierda y derecha de la cabina, vidrio de seguridad polarizado, limpiaparabrisas (1 trasero y 1 delantero), limpiaparabrisas frontal, toma de aire exterior, calefacción, desempañador, presurizador (calefacción de 11,7 kW (40 000 Btu/h)) y salidas de alimentación de 12 V (2)
- ▲ Climatización (salida de 7,6 kW [26 000 Btu/h]) y refrigerante R134a sin CFC)
- Radio de frecuencia atmosférica, AM y FM

Datos generales del vehículo

- Bastidor principal de construcción unificada de una sola pieza
- Puntos de amarre del vehículo (2 delanteros y 2 traseros)
- Banco de engrase remoto para el eje delantero
- Parachoques delantero para trabajo pesado
- ▲ Contrapeso delantero de 204 kg (450 lb)
- ▲ Contrapeso delantero de 340 kg (750 lb)
- ▲ Contrapeso delantero de 454 kg (1000 lb)
- ▲ Contrapeso delantero de 567 kg (1250 lb)
- ▲ Topes de goma de la parrilla
- Tanque de combustible de 155 l (41 galones), llenado desde el nivel del suelo
- Capó con dos posiciones de fácil inclinación
- Bastidor extendido de la parrilla
- Caja de herramientas desmontable con portacandado
- Protección contra vandalismo para bloquear el monitor, el capó del motor, la caja de herramientas, el depósito hidráulico y el tanque de combustible
- Alarma de advertencia en reversa
- Guardabarros trasero de cobertura completa y resistente a las abolladuras
- Sistema de comunicación inalámbrico JDLINK™ Ultimate (solo disponible en algunos países; comuníquese con su concesionario para obtener más detalles)

†Comuníquese con su concesionario para conocer la variedad de horquillas y cucharones de acoplamiento y usos múltiples para trabajo pesado.

La potencia neta del motor es con el equipo estándar, que incluye el filtro de aire, el sistema de escape, el alternador y el ventilador enfriador en condiciones de prueba especificadas en las normas ISO 9249. No es necesario disminuir la potencia hasta 3050 m (10 000 ft) de altitud. Las especificaciones y el diseño están sujetos a modificaciones sin previo aviso. En los casos que corresponda, las especificaciones cumplen con las normas SAE. Excepto cuando se indica lo contrario, estas especificaciones se basan en una unidad con neumáticos traseros R4 de tamaño 19.5L24 (10) y neumáticos delanteros SL F-3 de tamaño 11L-16 (12), cargador con cucharón de 1 m³ (1,31 yd³) y cucharón retroexcavador de 610 mm x 0,21 m³ (24 in x 7,5 ft³).

710K

Referencia: ● Estándar ▲ Opcional o especial Comuníquese con su concesionario de John Deere para obtener más información.

710K Motor

- Cumple con las normas de emisiones provisionales Tier 3 de la EPA y Stage IIIA de la UE
- Modelo 6068HT067 de John Deere: 6,8 l, potencia máxima neta de 94 kW (126 hp), turboalimentador de geometría variable, aislación montada
- Filtro de aceite de motor enroscable vertical
- Filtro de combustible enroscable vertical con separador de agua
- Enfriador de aceite de motor con intercambiador aceite/agua
- Clasificación del refrigerante del motor -40 °C (-40 °F)
- Tanque de recuperación de refrigerante con indicador de bajo nivel
- Sistema de enfriamiento plegable con bisagras
- Correa serpentina con tensor de correa automático
- Ventilador enfriador de succión
- Filtro de aire seco doble
- Silenciador debajo del capó con tubo de escape con extremo curvo
- ▲ Extensión de tubo de escape de cromo
- ▲ Calentador y enfriador eléctrico de motor de 1000 V
- Bomba elevadora de combustible electrónica
- Conjunto para clima frío

Tren de potencia

- Transmisión PowerShift™: Convertidor de par con palanca de control de la transmisión (TCL) con acelerador de manija giratoria e interbloqueo del interruptor de seguridad neutro (desde la primera hasta la cuarta marcha)
- Enfriador de aceite de la transmisión
- Filtro de transmisión enroscable vertical
- ▲ Puerto remoto para muestreo de aceite de la transmisión
- Traba del diferencial accionada por pie eléctrico
- Apagado automático
- Mandos planetarios finales
- Frenos de servicio hidráulicos de potencia completa (que cumplen con la norma ISO 3450): Internos, con varios discos húmedos, autoajustables autoigualables
- Freno de emergencia o estacionamiento con control de interruptor eléctrico (que cumple con la norma ISO 3450): Frenos independientes de servicio o de varios discos húmedos que se accionan por resorte y se desconectan de forma hidráulica
- Dirección de potencia hidrostática con modo manual de emergencia
- ▲ Eje delantero sin accionamiento
- Tracción delantera mecánica (MFWD) con diferencial de deslizamiento limitado y control de tracción: Control de encendido y apagado eléctrico, eje sellado
- Frenado automático de la MFWD (solo en la cuarta marcha)
- ▲ Separadores de las ruedas traseras para utilizar con cadenas

Retroexcavadora

- Brazo de cucharón estándar, profundidad de excavación de 5,44 m (17 ft 10 in)
- ▲ Brazo de cucharón telescópico, extensión de 1,37 m (4 ft 6 in)
- ▲ Controles mecánicos de la retroexcavadora de dos palancas que cumplen con las normas ISO (Deere)
- Controles auxiliares de dos palancas con función de selección de patrón
- Palanca de freno de transporte de la retroexcavadora
- Pasador de bloqueo giratorio almacenado en la estación del operador
- Estabilizadores con válvulas bidireccionales antidesplazamiento
- Estabilizadores de pivote con almohadillas reversibles

710K Retroexcavadora (continuación)

- Sin cucharón; con pasadores de cucharón
- ▲ Cucharón retroexcavador para trabajo pesado con lazos de elevación
- ▲ Cucharón retroexcavador para cargas extremas con lazos de elevación
- ▲ Válvula auxiliar de retroexcavadora para osciladores, mariposas, etc. con tubería auxiliar
- ▲ Válvula auxiliar de la retroexcavadora para martillos y compactadores con tubería auxiliar

Cargador†

- Cargador con cucharón antiderrames (llenado)
- Función de retorno a la excavación
- Control de una sola palanca con desconexión eléctrica del embrague
- Indicador del nivel del cucharón
- Traba de servicio para la pluma del cargador
- ▲ Sistema hidráulico del cargador auxiliar con una sola palanca de control y control auxiliar EH (MFWD) y desconexión de embrague
- ▲ Acoplador hidráulico para cucharones, horquillas, etc.
- Sin cucharón; con pasadores de cucharón
- Control de conducción

Sistema Hidráulico

- Bomba de pistón axial de 197 l/m (52 gpm) y sistema de PCLS
- Autorregulación
- Modo de economía
- Depósito hidráulico dedicado
- Conectores de sello de cara del aro tórico
- Filtro enroscable vertical de 6 micrones

Sistema eléctrico

- Sistema de 12 V
- Alternador de 120 A
- Baterías dobles con capacidad de reserva de 380 min y 1900 CCA
- Cubierta para el terminal positivo de la batería
- Circuitos de fusibles múltiples de una pieza
- Cubierta de seguridad de arranque de derivación
- ▲ Interruptor maestro de desconexión

Luces

- Luces halógenas (10), intensidad lumínica de 32 500 cada una (4 delanteras de manejo y trabajo, 4 traseras de trabajo y 2 laterales)
- Luces de giro intermitentes (2 delanteras y 2 traseras)
- Luces traseras y de detención (2)
- Reflectores traseros (2)

Estación del Operador

- Techo moldeado ROPS y FOPS (Nivel 2) con diseño modular (que cumple con las normas ISO 3449, ISO 3471 y SAE J1040): Aislación montada
- Acceso izquierdo y derecho
- Escalones resistentes a deslizamientos y agarraderas ubicadas de modo ergonómico (según la norma SAE J185)
- Alfombras para pisos moldeadas (con controles auxiliares solamente)
- ▲ Tapizado (cabina solamente)
- Gancho para abrigos
- Salidas de alimentación de 12 V (2)
- Soporte para vasos integrado
- Compartimiento incorporado para guardar el Manual del Operador

710K Estación del Operador (continuación)

- Espacio para almacenamiento con traba situado a la derecha
- ▲ Espacio de almacenamiento situado a la izquierda, con traba y soportes para vasos
- Espejo retrovisor interior
- ▲ Espejo interior para visión frontal
- ▲ Espejos retrovisores exteriores
- Acelerador manual giratorio
- Acelerador de pie suspendido
- Bocina
- Cinturón de seguridad retráctil de 76 mm (3 in)
- Arranque sin llave
- Seguridad de la máquina
- Medidor de temperatura del refrigerante del motor
- Medidor de temperatura del aceite de la transmisión
- Medidor de combustible
- Pantalla digital de las horas del motor, las r. p. m. del motor y la tensión del sistema
- Módulo de interruptores sellado
- Sistema del monitor con advertencias visuales y sonoras: Restricción del aire del motor, baja tensión del alternador, presión de aceite del motor, restricción de filtro hidráulico, encendido o apagado del freno de estacionamiento, temperatura de postratamiento, temperatura del aceite de la transmisión, combustible, horómetro, información de diagnóstico de la máquina mediante cuatro botones, interfaz del operador en monitor de cristal líquido (LCD)
- Techo: Asiento giratorio de vinilo de lujo con suspensión mecánica, ajuste de respaldo y apoyabrazos (totalmente ajustables)
- ▲ Cabina de Último Modelo: Asiento giratorio de tela de lujo con suspensión neumática, ajuste de respaldo, volante con inclinación e infinitas posiciones, radio de frecuencia atmosférica, AM y FM con reproductor de CD, visera, tapizado, luz interior, puertas a la izquierda y la derecha de la cabina, vidrio de seguridad polarizado, limpiaparabrisas (1 trasero y 1 delantero), limpiacristales para el parabrisas delantero, toma de aire exterior, calefacción, desempañador, presurizador (calefacción de 11,7 kW [40 000 Btu/h]), climatización (salida de 7,6 kW [26 000 Btu/h] y refrigerante R134a sin CFC)

Datos generales del vehículo

- Bastidor principal de construcción unificada de una sola pieza
- Puntos de amarre del vehículo (2 delanteros y 2 traseros)
- ▲ Puertos remotos para muestreo de fluido
- Banco de engrase remoto para el eje delantero
- Contrapeso delantero de 272 kg (600 lb)
- ▲ Contrapeso delantero de 635 kg (1400 lb)
- Tanque de combustible de 261,2 l (69 galones), llenado desde el nivel del suelo
- Capó con dos posiciones de fácil inclinación
- Bastidor extendido de la parrilla
- Caja de herramientas desmontable con portacandado
- Protección contra vandalismo para bloquear el monitor, el capó del motor, la caja de herramientas, el depósito hidráulico y el tanque de combustible
- Alarma de advertencia en reversa
- Guardabarros trasero de cobertura completa y resistente a las abolladuras
- Sistema de comunicación inalámbrico JDLINK™ Ultimate (solo disponible en algunos países; comuníquese con su concesionario para obtener más detalles)

†Comuníquese con su concesionario para conocer la variedad de horquillas y cucharones de acoplamiento y usos múltiples para trabajo pesado.

La potencia neta del motor es con el equipo estándar, que incluye el filtro de aire, el sistema de escape, el alternador y el ventilador enfriador en condiciones de prueba especificadas en las normas ISO 9249. No es necesario disminuir la potencia hasta 3050 m (10 000 ft). Las especificaciones y el diseño están sujetos a modificaciones sin previo aviso. En los casos que corresponda, las especificaciones cumplen con las normas ISO. Excepto cuando se indica lo contrario, estas especificaciones se basan en una unidad con neumáticos traseros sin cámara R4 de tamaño 21L-28 y régimen de capa de 14, y neumáticos delanteros F3 de tamaño 14.5/75-16.1 y régimen de capa 10, cucharón cargador de 1,24 m³ [1,62 yd³] y cucharón retroexcavador de 610 mm x 0,31 m³ [24 in x 11,1 ft³].

